

Liebe Langkavel-Kunden,

nach rund 3 Jahren gibt es wieder einen neuen Langkavel Katalog. Der relativ große Zeitabstand zwischen den Katalogen resultiert sowohl aus den langlebigen und robusten Rollwagen-Typen, die wir in unserem Programm haben, als auch aus den geringen Preisanpassungen, die wir vornehmen. Damit unterscheiden wir uns signifikant vom Wettbewerb, insbesondere von den reinen Internet-Handelsfirmen.

Großen Wert legen wir auf qualitativ hochwertige Ware und einen seriösen Geschäftsstil. Das schätzen auch unsere Kunden, die seit mehr als 35 Jahren Langkavel die Treue halten.

Nach wie vor gilt: Viele Händler kaufen ihre Ware auch direkt bei uns. Das zeugt von der Qualität und der Kundenzufriedenheit, die für uns der Maßstab sind!

Neben dem vorliegenden Katalog gibt es auch noch die beiden Spezialkataloge „Vitrinen“ + „Computer-/Medienmöbel“. Bei Interesse senden wir Ihnen die Kataloge gerne zu. Infos hierzu auf Seite 43.

www.langkavel.de

Auf unserer Internetseite finden Sie immer wieder interessante Sonderangebote oder Ausstellungstücke zum Thema „ALLES, WAS ROLLT“. Schauen Sie einfach mal rein! Auf eine weiterhin gute Zusammenarbeit freut sich

Ihr Langkavel Team



Industrie-Rollwagen aus Kunststoff – Standard seit Jahren in Industrie, Labor, Uni oder Schule



Servier- und Mehrzweckwagen aus Edelstahl und Kunststoff – die große Vielfalt



Metall-Rollwagen – Top-Qualität für unzählige Einsatzzwecke



Clever-Carts – der günstige Kunststoffwagen, insbesondere für Schulen + Kitas



MASTER CARTS Alu-/Kunststoff-Qualitätswagen für den harten Alltagseinsatz



ESD Wagen + div. Wagen und Karren mit Alu/Stahl/Holz – auch klappbar / Medienwagen und vieles mehr – Viel Spaß beim Blättern...

Fragen Sie auch nach unseren Spezial-Katalogen VITRINEN oder COMPUTER-/MEDIENMÖBEL

Wählen Sie Farbe und Höhe...



WTLK 26 grün
Bestell-Nr. 5501-5



WTLK 26 rot
Bestell-Nr. 5501-2



WTLK 26
206,- € netto

WTLK 26 blau
Bestell-Nr. 5501-3

WTLK 34
258,- € netto



WTLK 34 gelb
Bestell-Nr. 5502-4



WTLK 42
268,- € netto

WTLK 42 beige
Bestell-Nr. 5503-1

Achtung:
Die Farbe Beige läuft laut Angaben des amerikanischen Produzenten Ende 2017 als Bodenfarbe aus. Beige ist nur noch bestellbar solange der Vorrat reicht!

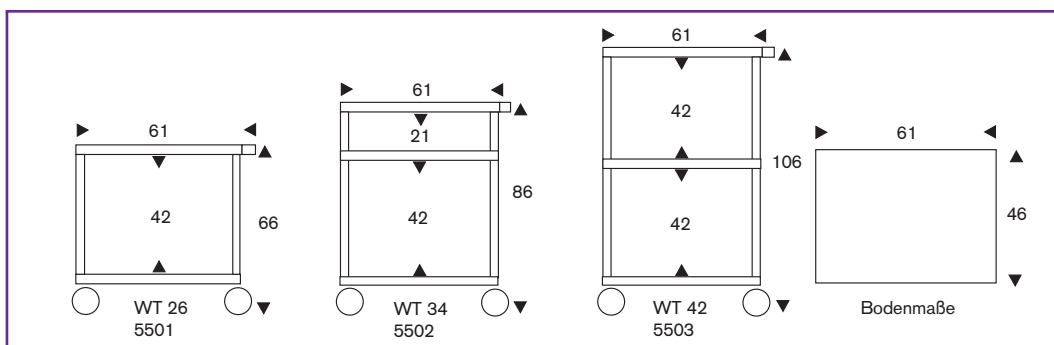

Hinweise:

- stabil, robust und belastbar
- lange Lebensdauer
- leichte Reinigung – einfach abwaschen
- hygienisch
- hochdichtes Polyäthylen (thermoplastischer, säure- und laugenbeständiger Kunststoff)
- leichte Montage ohne Schrauben
- Beine vierkantig
- Beine und Böden recyclebar
- jeder Oberboden mit integrierten Handgriffen
- Das Schrankteil ist aus Metall und abschließbar und nur in beige verfügbar

WT-Rollwagen mit beigen Beinen gibt es in den Farben:

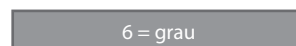
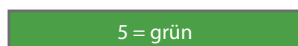
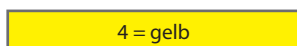
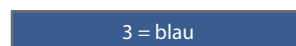
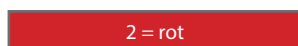
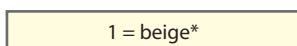

*Achtung: Die Produktion der Böden in der Farbe Beige läuft in Kürze aus. Nur noch bestellbar solange Vorrat reicht!

...und den passenden Schrank dazu!

WTLK 26C
358,- € netto

WTLK 26 C rot
Bestell-Nr. 5504-2



WTLK 34 C gelb
Bestell-Nr. 5505-4



WTLK42 C beige
Bestell-Nr. 5506-1



Alle Varianten sind in 6 Farben bestellbar.
Das Schrankteil dazu ist nur in beige verfügbar.

...und/oder die Schublade!

Neue Farben und jetzt
auch mit Schublade



WTLK 42SL
373,- € netto



WTLK 34SL
358,- € netto



Schubladen sind nur in
schwarzer Farbe verfügbar

Produkt	B x T x H in cm (ca.)	Bestell-Nr.-Farbe	Böden	Preis in Euro
WTLK 26	46 x 61 x 66	5501-Farbe	2	206,-
WTLK 34	46 x 61 x 86	5502-Farbe	3	258,-
WTLK 42	46 x 61 x 106	5503-Farbe	3	268,-
WTLK 26 C inkl. beige Schrank	46 x 61 x 66	5504C-Farbe	2	358,-
WTLK 34 C inkl. beige Schrank	46 x 61 x 86	5505C-Farbe	3	408,-
WTLK 42 C inkl. beige Schrank	46 x 61 x 106	5506C-Farbe	3	418,-
WTLK 26 mit schwarzer Schublade	46 x 61 x 66	5501SL-Farbe	2	321,-
WTLK 34 mit schwarzer Schublade	46 x 61 x 86	5502SL-Farbe	3	373,-
WTLK 42 mit schwarzer Schublade	46 x 61 x 106	5503SL-Farbe	3	383,-
WTLK 34 C mit Schrank und schwarzer Schublade	46 x 61 x 86	5505C-SL-Farbe	3	525,-
WTLK 42 C mit Schrank und schwarzer Schublade	46 x 61 x 106	5506C-SL-Farbe	3	535,-

DURABIL-Color-Rollwagen WT-Serie mit schwarzen Beinen



WTLK 34-S
blau mit schwarzen Beinen
Bestell-Nr. 5502-3S



WTLK 34-S
grau mit schwarzen Beinen
Bestell-Nr. 5502-6S

WTLK 26-S
gelb mit schwarzen Beinen
Bestell-Nr. 5501-4S



WTLK 34-S
gelb mit schwarzen Beinen
Bestell-Nr. 5502-4S

Farbvarianten von
WTLK 34-S oder WTLK 42-S
mit Schubladenteil SL

WT-Rollwagen mit schwarzen Beinen gibt es
in den Farben:
2-Rot / 3-Blau / 4-Gelb / 6-Grau / 7-Schwarz
Die Farbe **9-Orange** wird erst ab 2017
verfügbar sein.



WTLK 34-SL
rot mit schwarzer Schublade
Bestell-Nr. 5502SL-S-S2



WTLK 42-SL orange mit Schublade
ab 2017 lieferbar
Bestell-Nr. 5503SL-S-S9

DURABIL-Color-Rollwagen WT-Serie mit schwarzen Beinen



Farbvarianten von
WTLK 34-S oder WTLK 42-S
mit Schrank- und/oder
Schubladenteil

Neue Farben und jetzt
auch mit Schublade

WTLK 34C-SL-S
499,- € netto

Die Farbe 9-Orange wird erst
ab 2017 verfügbar sein.

S-3 = blau mit schwarzen Beinen

S-4 = gelb mit schwarzen Beinen

S-6 = grau mit schwarzen Beinen

S-7 = schwarz mit schwarzen Beinen

Varianten WT-Rollwagen mit schwarzen Beinen

S-2 = rot mit schwarzen Beinen

S-9 = orange mit schwarzen Beinen

Produkt	B x T x H in cm (ca.)	Bestell-Nr.-Farbe	Böden	Preis in Euro
WTLK 26S	46 x 61 x 66	5501-S-Farbe	2	206,-
WTLK 34S	46 x 61 x 86	5502-S-Farbe	3	258,-
WTLK 42S	46 x 61 x 106	5503-S-Farbe	3	268,-
WTLK 26C-S inkl. schwarzem Schrank	46 x 61 x 66	5504C-S-Farbe	2	358,-
WTLK 34C-S inkl. schwarzem Schrank	46 x 61 x 86	5505C-S-Farbe	3	408,-
WTLK 42C-S inkl. schwarzem Schrank	46 x 61 x 106	5506C-S-Farbe	3	418,-
WTLK 26SL-S mit schwarzer Schublade	46 x 61 x 66	5501-SL-S-Farbe	2	321,-
WTLK 34SL-S mit schwarzer Schublade	46 x 61 x 86	5502-SL-S-Farbe	3	373,-
WTLK 42SL-S mit schwarzer Schublade	46 x 61 x 106	5503-SL-S-Farbe	3	383,-
WTLK 34C-SL-S mit Schrank und schwarzer Schublade	46 x 61 x 86	5505C-SL-S-Farbe	3	525,-
WTLK 42C-SL-S mit Schrank und schwarzer Schublade	46 x 61 x 106	5506C-SL-S-Farbe	3	535,-

Alle Preise netto zzgl. gesetzl. MwSt.

Langkavel Office + Lab • Rodenbacher Chaussee 6 • 63457 Hanau • Telefon 06181 918215 • Fax 06181 300727 • www.langkavel.de • info@langkavel.de

DURABIL-Color-Rollwagen WT-Serie mit alufarbenen Beinen



WT-Rollwagen mit alufarbenen Beinen gibt es in den Farben:

- 2-Rot**
- 6-Grau**
- 7-Schwarz**
- 9-Orange** (ab 2017 verfügbar)

AL-6 = grau mit alufarbenen Beinen

AL-7 = schwarz mit alufarbenen Beinen

AL-2 = rot mit alufarbenen Beinen

AL-9 = orange mit alufarbenen Beinen

Die Farbe **9-Orange** wird erst ab 2017 verfügbar sein.

Produkt	B x T x H in cm (ca.)	Bestell-Nr.-Farbe	Böden	Preis in Euro
WTLK 26AL	46 x 61 x 66	5501AL-Farbe	2	210,-
WTLK 34AL	46 x 61 x 86	5502AL-Farbe	3	262,-
WTLK 42AL	46 x 61 x 106	5503AL-Farbe	3	272,-
WTLK 26C-AL inkl. alufarbenem Schrank	46 x 61 x 66	5504C-AL-Farbe	2	362,-
WTLK 34C-AL inkl. alufarbenem Schrank	46 x 61 x 86	5505C-AL-Farbe	3	412,-
WTLK 42C-AL inkl. alufarbenem Schrank	46 x 61 x 106	5506C-AL-Farbe	3	422,-
WTLK 26SL-AL mit schwarzer Schublade	46 x 61 x 66	5501SL-AL-Farbe	2	325,-
WTLK 34SL-AL mit schwarzer Schublade	46 x 61 x 86	5502SL-AL-Farbe	3	377,-
WTLK 42SL-AL mit schwarzer Schublade	46 x 61 x 106	5503SL-AL-Farbe	3	387,-
WTLK 34C-SL-AL mit alufarbenem Schrank u. schwarzer Schublade	46 x 61 x 86	5505C-SL-AL+Farbe	3	529,-
WTLK 42C-SL-AL mit alufarbenem Schrank u. schwarzer Schublade	46 x 61 x 106	5506C-SL-AL+Farbe	3	539,-

Langkavel-Rollwagen mit Wannen

**Ideal für Kinder
bis ca. 12 Jahre**



Bunter Rollwagen mit 2 Wannen

Heißgeliebt in KITA, Hort und Grundschule: der bunte Rollwagen mit 2 Wannen (Tiefe 7 cm), 4 Rollen, davon 2 feststellbar. Bodenmaß 46 x 61 cm, Höhe 66 cm. Oberer Boden mit integrierter Handführung. Diese Rollwagen werden zerlegt angeliefert und sind sehr einfach – ohne zusätzliches Werkzeug – zusammen zu bauen. Material: Polyethylen; Made in the USA.

Bestell-Nummer: LK-KSTC 11-Bunt

119,- €

Mit Magnetleiste!



Mehrzweckwagen mit 2 oder 3 Böden

Ideal für Werkstatt, Hobby oder Haushalt: Mehrzweck-Rollwagen mit 3 für Ablagen vorgeformten Wannenböden, die in Teilen auch noch individuell eingeteilt werden können. Mit 4 Rollen, davon 2 feststellbar. Abmessungen ca. 58 cm x 46 cm x 82 cm (Breite x Tiefe x Höhe). Die Beine sind aus Aluminium. Die Rollwagen werden zerlegt angeliefert und sind sehr einfach – ohne zusätzliches Werkzeug – zusammen zu bauen.

Farbe: schwarz mit roten Applikationen

Material: Polyamide

Produkt	T x B x H in cm (ca.)	Anzahl Böden	Bestell-Nr.	Preis in Euro
LKMC3	58 / 46 / 82	3	5201	159,-
LKMC2	58 / 46 / 82	2	5200	135,-

Plate size

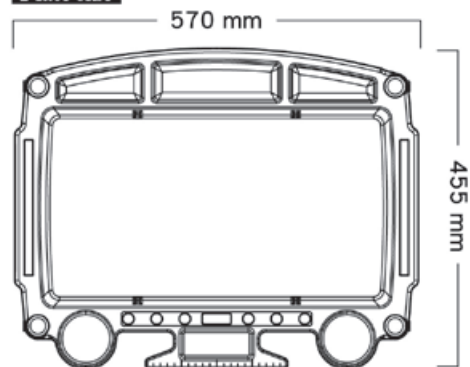

Alle Preise netto zzgl. gesetzl. MwSt.

Langkavel Office + Lab • Rodenbacher Chaussee 6 • 63457 Hanau • Telefon 06181 918215 • Fax 06181 3007727 • www.langkavel.de • info@langkavel.de

DURABIL-Rollwagen mit Wannen – der Profi-Wagen



**287,- €
netto**

STCLK 111 in grau
Bestell-Nr. 5435-G

R = rot B = blau G = grau S = schwarz

Bei Bestellungen geben Sie bitte den jeweiligen Farb-Code hinter der Bestell-Nr. an.

Ausführung TCLK

wie Ausführung STCLK, aber

- Bodenmaß **81 x 61 cm**

Ausführung STCLK

- in grau (G), schwarz (S), rot (R) oder blau (B)
- mit 4 Rollen, davon 2 feststellbar
- 2 oder 3 Böden mit Wannen/Tiefe 7 cm
- Bodenmaß **61 x 46 cm**

Bei der Produktbezeichnung bedeutet „2“ flacher Boden und „1“ Wannenboden, z.B. TCLK 211 (oberer Boden 2 = flach, untere Böden je 1 = Wannenboden)



STCLK 111 in schwarz
Bestell-Nr. 5435-S



STCLK 11 in schwarz
Bestell-Nr. 5434-S

**241,- €
netto**



STCLK 11 in grau
Bestell-Nr. 5434-G



**285,- €
netto**

STCLK 211 in schwarz
Bestell-Nr. 5436-S



**287,- €
netto**

STCLK 111 in rot
Bestell-Nr. 5435-R



**287,- €
netto**

STCLK 111 in blau
Bestell-Nr. 5435-B

DURABIL-Rollwagen mit Wannen – die Großen!



**359,- €
netto**

Ausführung TC mit
Bodenmaß **81 x 61 cm**

TCLK 21 in schwarz
Bestell-Nr. 5443-S



**369,- €
netto**

TCLK 11 in schwarz
Bestell-Nr. 5444-S



TCLK 11 in grau
Bestell-Nr. 5444-G

Die STCLK-Rollwagen sind auch als
TCLK-Rollwagen mit größeren
Abmessungen erhältlich



TCLK

81 x 61 cm

STCLK

61 x 46 cm



**449,- €
netto**

TCLK 111 in schwarz
Bestell-Nr. 5438-S



TCLK 111 in grau
Bestell-Nr. 5438-G

**Wählen Sie zwischen
diesen 4 Farben!**



	R = rot	B = blau	G = grau	S = schwarz
Produkt	B x T x H in cm (ca.)	Farbe	Bestell-Nr.-Farbe	Preis in Euro
TCLK 11	81 x 61 x 97	S / G	5444-S oder -G	369,-
TCLK 11	81 x 61 x 97	R / B	5444-R oder -B	369,-
TCLK 21	81 x 61 x 97	S / G	5443-S oder -G	359,-
TCLK 21	81 x 61 x 97	R / B	5443-R oder -B	359,-
TCLK 111	81 x 61 x 102	S / G	5438-S oder -G	449,-
TCLK 111	81 x 61 x 102	R / B	5438-R oder -B	449,-
TCLK 211	81 x 61 x 95	S / G	5439-S oder -G	427,-
TCLK 211	81 x 61 x 95	R / B	5439-R oder -B	427,-
STCLK 11	61 x 46 x 97	S / G	5434-S oder -G	241,-
STCLK 11	61 x 46 x 97	R / B	5434-R oder -B	241,-
STCLK 21	61 x 46 x 97	S / G	5460-S oder -G	244,-
STCLK 21	61 x 46 x 97	R / B	5460-R oder -B	244,-
STCLK 111	61 x 46 x 102	S / G	5435-S oder -G	287,-
STCLK 111	61 x 46 x 102	R / B	5435-R oder -B	287,-
STCLK 211	61 x 46 x 95	S / G	5436-S oder -G	285,-
STCLK 211	61 x 46 x 95	R / B	5436-R oder -B	285,-

Lieferzeit: ca. 2-3 Werktage

Die roten + blauen Wannenwagen sind nicht immer in allen Varianten auf Lager. Fragen Sie die Lieferzeit an.

**Neue Form =
höhere Tragkraft
+ größere Fläche**

DURABIL-Rollwagen mit Wannen – der Profi-Wagen



LKEC11-G
Bestell-Nr. 5480-G



LKEC111-S
Bestell-Nr. 5481-S



LKEC111-G
Bestell-Nr. 5481-G

Wannenwagen für schwere Lasten mit 2 oder 3 Wannen

Mit der neuen EC-Serie haben wir einen Wannenwagen auch für schwerere Lasten im Programm. Rund 180 kg – verteilt – können die Wagen transportieren. Durch das neue Format sind die einzelnen Wannen um rund 1/3 größer als bei der STC-Serie von Seite 8. Die Wagen sind in den Farben GRAU und SCHWARZ erhältlich.

Produkt	L x B x H in cm (ca.)	Farbe	Best.-Nr.	Preis in Euro
LKEC11-S	99 x 45,7 x 83,8	schwarz	5480-S	249,-
LKEC11-G	99 x 45,7 x 83,8	grau	5480-G	259,-
LKEC111-S	114,3 x 66 x 83,8	schwarz	5481-S	294,-
LKEC111-G	114,3 x 66 x 83,8	grau	5481-G	304,-

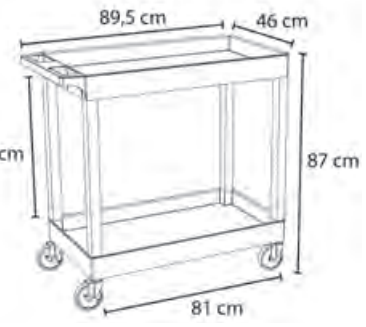

DURABIL 3000 Kunststoff-Mehrzweckwagen

Die HELK und LELK-Reihe hat sich seit Jahren in den unterschiedlichsten Einsatzbereichen hervorragend bewährt. Ob Projektor, Monitor, Beamer oder Laborgeräte und Proben – alles wird mit unseren Wagen leicht beweglich. Vielfältig einsetzbar:

- Die Mehrzweckwagen mit 2 oder 3 Böden haben Rollen mit 10 cm Durchmesser, die das Gleiten, auch über unebene Flächen, erleichtern.
- Farben: schwarz (S), grau (G) und beige (B) je nach Modell
- Material: hochdichtes Polyäthylen – recyclebar
Ausgelegt auf eine Belastung von rund 30 kg pro Boden.
- Die Lieferung erfolgt zerlegt. Leichte, einfache Montage!
Ohne Schrauben – ohne Nieten.

Die Vorteile:

- stabil und belastbar
- lange Lebensdauer
- elektrisch nicht leitfähig
- leichte Reinigung (einfach abwaschen)
- runde Beine ohne scharfe Kanten



**228,- €
netto**

HELK 34 in grau
Bestell-Nr. 5404-G

DURABIL 3000 Kunststoff-Mehrzweckwagen



LELK 26
Bestell-Nr. 5403-S



HELK 32
Bestell-Nr. 5430-G



LELK 34
Bestell-Nr. 5404-S



LELK 42
Bestell-Nr. 5406-S

Produkt	Böden	T x B x H in cm (ca.)	Lichte Höhe zwischen den Böden in cm (ca.)		Farbe	Bestell-Nr.-Farbe	Preis in Euro		
HELK-32	2	46 x 61 x 84	66		S / G	5430-Farbe	192,-		
HELK-34	3	46 x 61 x 86	jeweils	30	S / G	5432-Farbe	228,-		
HELK-42	3	46 x 61 x 107	jeweils	41	S / G	5441-Farbe	242,-		
HELK-33	3	61 x 81 x 84	jeweils	29	S / G	5431-Farbe	387,-		
HELK-38	2	61 x 81 x 86	64		G	5433-Farbe	319,-		
HELK-40	3	61 x 81 x 107	jeweils	38	S / G	5440-Farbe	414,-		
LELK 26	2	46 x 61 x 66	45		S / G	5403-Farbe	189,-		
LELK 34	3	46 x 61 x 86	oben/Mitte	16	Mitte/unten	45	S / G	5404-Farbe	228,-
LELK 42	3	46 x 61 x 106	oben/Mitte	36	Mitte/unten	45	S / G	5406-Farbe	247,-



HELK 38
Bestell-Nr. 5433-G

Lieferzeit: ca. 2-3 Werktag

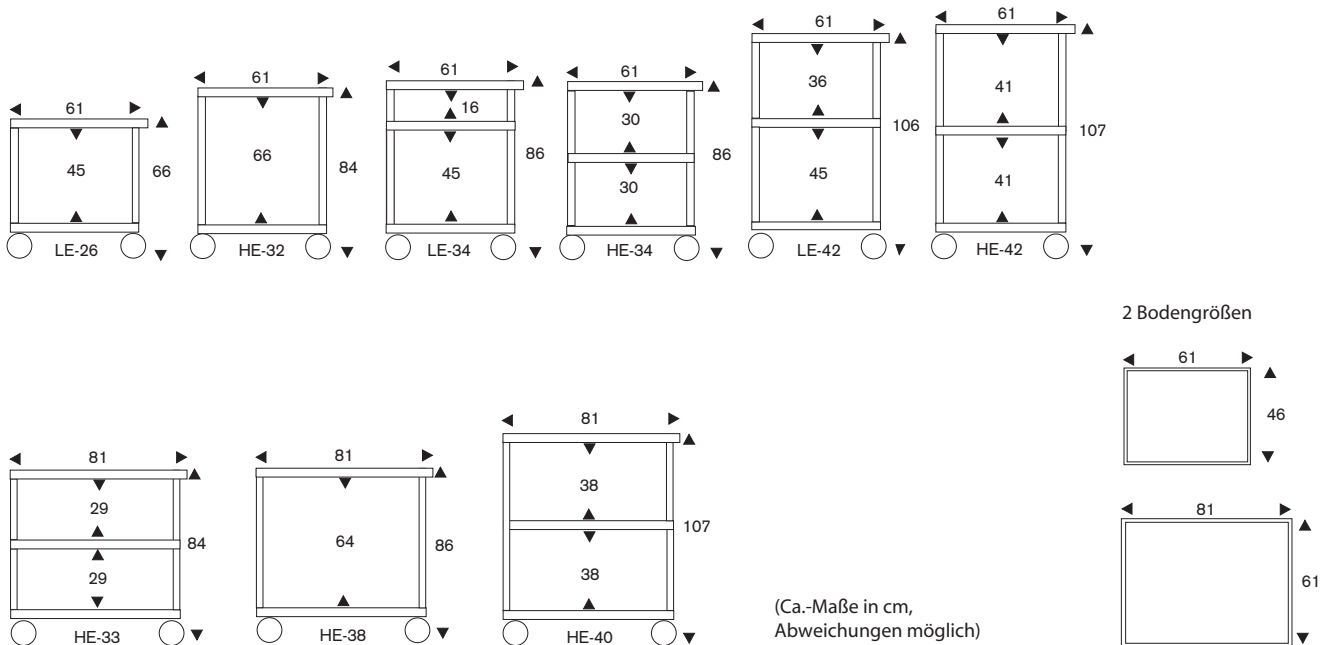



Hohe Stabilität

- mit Vollkernplatte „PowerSurf“ ideal für Chemiesäle, beständig gegen Feuchtigkeit, haushaltsübliche Säuren und Laugen
- hohe Abrieb- und Kratzfestigkeit, Stärke 12 mm
- optimale Reinigung durch geschlossene Oberfläche
- hohe Stoßfestigkeit von Oberfläche, Vollmaterial, Kanten ballig gefräst

Bestell-Nr. CCVW 30-V 289,- €

Vorbereitungswagen

Unterrichtsmaterial transportieren, Versuche vorbereiten, Anschauungsobjekte präsentieren. Für all diese Zwecke sind diese Wagen optimal. Von den 4 Leichtlaufrollen sind 2 feststellbar. Die Platten haben eine Größe von 60 x 100 cm. Auf Wunsch auch mit Elektroanschluss, 3-fach-Steckdose und 5 m Sicherheitskabel (gegen Aufpreis) lieferbar.

Transport- oder Physikvorbereitungswagen-Gestell aus 30 x 30 mm Profilrohr, pulverbeschichtet, mit stabilen Stahlrollen, davon 2 feststellbar.
Maße (B x H x T): 60 x 90 x 100 cm

Bestell-Nr. CCVW 30 229,- €

Farbe grau – andere Farben auf Anfrage
+ gegen Aufpreis

Optional:
2 Bügelgriffe – fest montiert am Stahlrahmen – beide Stirnseiten
Bestell-Nr. CCBG-VW 49,- €



mit planer oberster Platte:
CCVW40



Durch Verriegeln der Rollen bekommt der Wagen einen sicheren Stand



mit Facheinteilung



Optional erhältlich:
Bügelgriffe an den Stirnseiten

Vorbereitungswagen / Stahl-Holz

mit Facheinteilung, Wagen mit 3 Ebenen. Jede der beiden unteren Ebenen ist mit einer 6 cm hohen, umlaufenden Aufkantung versehen. So fällt Ihnen beim Transport von Raum zu Raum nichts mehr herunter. Die oberste Ebene ist durch 10 cm hohe Unterteilungen in insgesamt 6 gleich große Fächer unterteilt, lichtetes Maß je Fach: 26,5 x 30,5 cm. Gestell aus 30 x 30 mm Profilrohr, pulverbeschichtet, mit stabilen Stahlrollen, davon sind 2 feststellbar.

Maße (B x H x T): 100 x 96 x 60 cm. Standard-Farben: Buche hell oder Ahorn honig jew. mit grauem Profilrohr.

- | | | |
|--------------------------------|----------------------|---------|
| 1) mit Facheinteilung: | Bestell-Nr. CCVW41-F | 329,- € |
| 2) ohne Facheinteilung: | Bestell-Nr. CCVW41 | 285,- € |
| 3) mit planer oberster Platte: | Bestell-Nr. CCVW40 | 279,- € |

Optional:
2 Bügelgriffe – fest montiert am Stahlrahmen – beide Stirnseiten
Bestell-Nr. CCBG-VW 49,- €

Liebe Kunden,

auf den folgenden Seiten finden Sie Servier- und Mehrzweckwagen. Langkavel bietet diese Wagen in vielen unterschiedlichen Variationen und Qualitäten an, um ein möglichst breites Spektrum an Einsatzmöglichkeiten sowohl in der Industrie als auch im Bereich Ausbildung, Gastgewerbe, Service, aber auch für den Privatanwender abzudecken.

Sollten Sie bei Objektausstattungen größere Stückzahlen von einzelnen Rollwagen benötigen, können wir Ihnen eine attraktive Rabattstaffel anbieten. Wir freuen uns auf Ihre Anfrage!



SCLK22 in schwarz
Bestell-Nr. 6001-S



SCLK 22 in blau-grau
Bestell-Nr. 6002-G

Servierwagen SCLK 22

Servierwagen mit 3 Böden und Alu-Beinen

Der Servierwagen hat die perfekte Mischung aus Arbeitsfläche und Wendigkeit – oberster Boden mit großen Griffen. 3 Böden, Maße der Böden: 66 x 41 cm, ca. 2 cm hohe umlaufende Lippe für sicherere Beladung, Höhe zwischen den Böden: 30 cm, Gesamthöhe 94 cm. Damit ist ein einfaches Be- und Entladen gewährleistet.

Material: Polypropylen + Aluminiumbeine

- in blau-grau und schwarz erhältlich
- Gesamtbelastbarkeit: 90 kg
- Belastbarkeit pro Boden: 30 kg

- ausgezeichnete Haltbarkeit
- zwei Griffe für maximale Kontrolle
- leicht zu manövrieren mit 10 cm ø Rollen
- zerlegte Anlieferung – leicht zu montieren!

Lieferzeit: ca. 2-3 Werktage

Produkt	L x B x H in cm (ca.)	belastbar bis	Farbe	Bestell-Nr.	Preis in Euro
SCLK22-G	66 x 41 x 94	90 kg	blau-grau	6002-G	187,-
SCLK22-S	66 x 41 x 94	90 kg	schwarz	6001-S	182,-

Servier- und Servicewagen



1
Bestell-Nr. TP4711

2
Bestell-Nr. TP4712

3
Bestell-Nr. TP4713

4
Bestell-Nr. TP4714

Servierwagen

Modell 1 + 2

- pulverbeschichtet weißaluz RAL 9006
- Tragkraft pro Etage max. 30 kg
- pflegeleichte granitgraue Tablett aus Laminat, abnehmbar und somit auch als Serviertablett nutzbar
- rutschfeste Oberfläche

Modell 3 + 4

- Tragkraft pro Etage max. 50 kg
- 4 TPE Lenkrollen, davon 2 mit Feststeller, spurlos, Naben mit Gleitlager
- mit fest montierten anthrazitgrauen Melaminharzböden

Produkt	1	2	3	4
Tragkraft in kg	60	90	100	150
Gesamtmaße L x B x H in cm	88 x 48 x 94	88 x 48 x 110,5	88 x 48 x 94	88 x 48 x 110,5
Nutzfläche in cm	61,0 x 43,0	61,0 x 43,0	66,5 x 45,0	66,5 x 45,0
Ladeflächen	2	3	2	3
Tabletts abnehmbar	ja	ja	nein	nein
Etagenhöhen in cm	20,5 / 73,0	20,5 / 55,5 / 90,0	20,5 / 73,0	20,5 / 55,5 / 90,0
Abstand licht in cm	49,6	32,1	49,6	32,1
Griffhöhe in cm	94,0	110,5	94,0	110,5
Rad ø in cm	12,5 x 3,2	12,5 x 3,2	12,5 x 3,2	12,5 x 3,2
Bestell-Nr.	TP4711	TP4712	TP4713	TP4714
Preis in Euro	264,-	311,-	229,-	274,-

Alle Modelle

- in verschraubter Stahlrohr-Konstruktion
- TOP-Qualität / Made in Germany
- zerlegte Anlieferung – leichte Montage
- garantiert perfekte Verarbeitung

Lieferzeit der Servierwagen mit der Bestell-Nr. TP4711 bis TP4719: ca. 6-8 Werktage

Servier- und Servicewagen



5

6

7

5+6+7 mit Vollgummibereifung



8



9

5
Bestell-Nr. TP4715

6
Bestell-Nr. TP4716

7
Bestell-Nr. TP4717

8
Bestell-Nr. TP4718

9
Bestell-Nr. TP4719

Universal-Tischwagen

- besonders praktisch und preiswert

Ausstattung

Glanzverzinkter Rohr-Schiebebügel,
2 Lenkrollen mit Radfeststeller und
2 Bockrollen

Modell 5 + 6

- Plattformen aus Stahlblech gepresst
- pulverbeschichtet brillantblau RAL5007
- Antirutschbelag
- umlaufende Schutzleiste

Modell 7

- gespritzte Kunststoff-Ladeflächen mit rutschhemmender Oberfläche
- Farbe: hellblau

Modell 8 + 9

- Wagen in verschraubter Stahlrohr Konstruktion, pulverbeschichtet
- Farbe: lichtgrau
- Böden: Holzwerkstoffplatten, hellgrau
- Tragkraft pro Boden: 50 kg
- Gesamtlänge: 90 cm
- Gesamtbreite: 53,5 cm

Produkt	5	6	7	8	9
Tragkraft in kg	120	120	200	150	150
Ladeflächen LxB in cm	74 x 48	74 x 48	81 x 50	80 x 50	80 x 50
Etagenhöhen in cm	14,0 / 65,5	14,0 / 39,0 / 65,5	18,5 / 71,5	26 / 80	26 / 53 / 80
Ladeflächen	2	3	2	2	3
Bügelhöhe in cm	86	86	89	92,5	92,5
Rad ø in cm	10	10	12,5	12,5	12,5
Gewicht in kg	21	26	18,5	19	24
Bestell-Nr.	TP4715	TP4716	TP4717	TP4718	TP4719
Preis in Euro	127,-	155,-	163,-	225,-	264,-

Alle Preise netto zzgl. gesetzl. MwSt.

Langkavel Office + Lab • Rodenbacher Chaussee 6 • 63457 Hanau • Telefon 06181 918215 • Fax 06181 3007727 • www.langkavel.de • info@langkavel.de

Servier- und Servicewagen für den täglichen Einsatz



LK7A



LK7A-3



LK7E



LK7E-3

ab 152,- €
netto

Die Langkavel 7er Serie

Leicht im Umgang, leicht zu reinigen und leicht zusammen zu bauen.

Unsere Master Cart Multifunktions-Servicewagen mit hoher Tragkraft von 180 kg/pro Etage 90 kg ist aus glasfaserverstärktem Kunststoff und daher so robust. Die Beine sind aus gebürstetem Aluminium. Vier Lenkrollen (Höhe 10 cm), davon 2 mit Feststeller.

Zerlegte Lieferung – leichte Selbstmontage

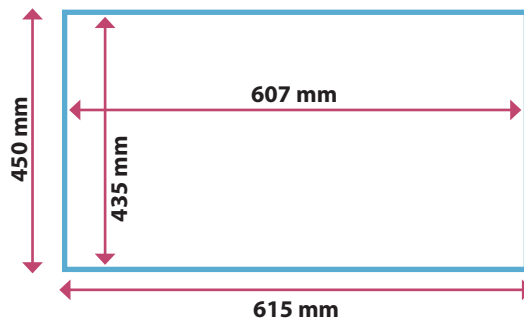

Lieferzeit: ca. 2-3 Werktage

Produkt + Bestell-Nr.	Tragkraft in kg	Anzahl der Böden	Beinlänge je Etage in cm	Ladefläche L x B in cm	Außenmaße L x B x H in cm	Farbe	Preis in Euro
LK7A	180	3	27,5	60,7 x 43,5	80 x 48 x 100	schwarz	169,-
LK7A-3	180	3	27,5	60,7 x 43,5	80 x 48 x 100	hellgrau	179,-
LK7E	180	2	55,3	60,7 x 43,5	80 x 48 x 95	schwarz	152,-
LK7E-3	180	2	55,3	60,7 x 43,5	80 x 48 x 95	hellgrau	162,-



TP4750 + TP4751

TP4760

TP4775 + TP4783 + TP4789

Servicewagen – Made in Germany

Etagenwagen mit Rohrschiebebügel aus CNS (Chrom-Nickel-Stahl) und tiefgezogenen Böden CS (Chrom-Stahl) mit umlaufendem Rand, schalldämmend unterfüttert. Kantenschutz-ecken und Abweiserrollen. Rostfreie Rollen gemäß DIN 18867 Teil 8.

4 Lenkrollen mit TPE-Bereifung 125 x 32 mm, elastisch und leicht laufend, spurlos. Naben mit Kugellager, 2 Lenkrollen mit Feststeller. Zerlegte Lieferung – leichte Selbstmontage
Tragkraft pro Etage: 80 kg

Räder mit Luftbereifung

150 x 30 mm, Reifen blaugrau „spurlos“. Bestell-Nr. 5098 zum Aufpreis von 148,- €
Erhöhung der Etagenhöhen + 20 mm

Lieferzeit: ca. 6-8 Werktag

Produkt + Bestell-Nr.	Tragkraft in kg	Anzahl der Böden	Etagenabstand (licht) in cm	Etagenhöhen in cm	Ladefläche L x B in cm	Außenmaße in cm	Eigengewicht in kg	Preis in Euro
TP4750	120	2	58,5	23,85	63 x 40	70 x 47 x 95	12	311,-
TP4751	150	3	27,5	23,54,85	63 x 40	70 x 47 x 95	14,5	375,-
TP4760	120	2	58,5	23,85	80 x 50	87 x 57 x 95	15	276,-
TP4761	120	2	58,5	23,85	100 x 50	107 x 57 x 95	16	373,-
TP4767	120	2	58,5	23,85	100 x 60	107 x 57 x 95	17	383,-
TP4775	150	3	27,5	23,54,85	80 x 50	87 x 57 x 95	17	337,-
TP4783	150	3	27,5	23,54,85	100 x 50	107 x 57 x 95	19	438,-
TP4789	150	3	27,5	23,54,85	100 x 60	107 x 57 x 95	22	451,-

Alle Preise netto zzgl. gesetzl. MwSt.

Langkavel Office + Lab • Rodenbacher Chaussee 6 • 63457 Hanau • Telefon 06181 918215 • Fax 06181 3007727 • www.langkavel.de • info@langkavel.de

Langkavel-Universalrollwagen aus Metall



LP 34 M
Bestell-Nr. 5305-G

LP 54 DX M
Bestell-Nr. 5358-S



BEISPIEL-KOMBINATIONEN

LP 48 L
Bestell-Nr. 5312-S

LP 26 XL
Bestell-Nr. 5341-G

Ausführung LP

in Deutschland gefertigt

Die Langkavel-Rollwagen aus Metall bieten eine hohe Verarbeitungsqualität. Die Beine sind aus Vierkantstahlrohr (25 x 25 mm). Zusammen mit den formschön gepressten Stahlblechböden in 4 Größen lassen sich die ansprechenden Zweckmöbel schnell und leicht montieren (Schrauben und Imbusschlüssel liegen bei), die in vielen Bereichen verwendbar sind. Die Farbe der Beine ist mattschwarz, die Böden hierzu sind

passend in schwarz (Bestellcode **S**) oder wahlweise grauweiß (Bestellcode **G**, RAL 9002) lieferbar. Unsere Einbrennlackierung gewährleistet hohe Schlag- und Stoßfestigkeit. Je zwei Rollen sind feststellbar. Die Größe der Rollen (10 cm Durchmesser) ermöglicht – auch bei unebenem Boden – ein leichtes und leises Fortbewegen. Alle Modelle zeichnen sich durch hohe Belastbarkeit aus.

2 Böden und 4 Höhen

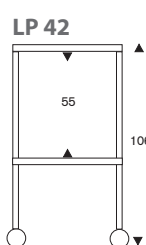
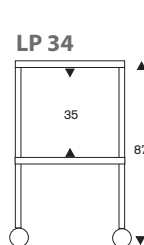
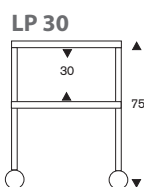
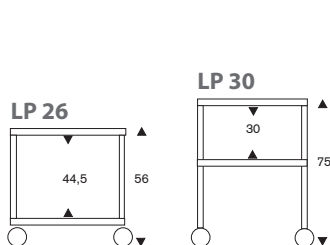

3 Böden und 2 Höhen

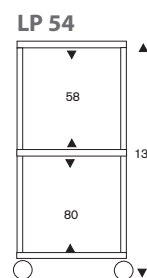
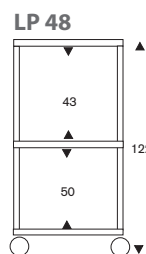

5 Böden

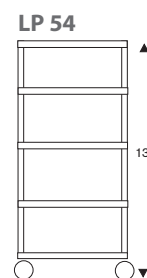

4 Bodengrößen

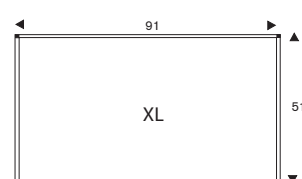
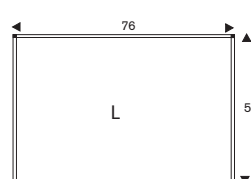
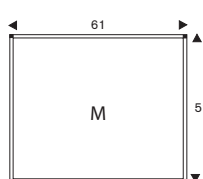
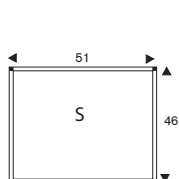

(Maße in cm)

Langkavel-Universalrollwagen aus Metall



LP 26 M
Bestell-Nr. 5306-schwarz

**zusätzliches
Bodenmaß**

Jetzt auch mit dem
Bodenmaß 51 x 61 cm.
Ideal für Messgeräte etc.



Hinweise:

- Für alle Modelle sind zusätzlich profilierte Gummiauflagen für die Böden lieferbar. Der etwas erhöhte Bodenrand verhindert das Verrutschen der Matten. Die Gummiauflagen verhindern ein Verkratzen und mindern Transportgeräusche.
- Farbe: Beine schwarz / Böden grauweiß (G) oder schwarz (S)
- Bei der Bestellung bitte die gewünschte Farbe angeben.
- Tragfähigkeit:
je nach Ausführung bis zu 200 kg
- gefertigt in Deutschland



Produkt	T x B x H in cm (ca.)	Farbe	Gewicht in kg (ca.)	Best.-Nr.	Preis in Euro
mit 2 Böden					
LP 26 S	46 x 51 x 66	G / S	13,0	5301	206,-
LP 30 S	46 x 51 x 76	G / S	13,5	5304	208,-
LP 34 S	46 x 51 x 87	G / S	14,0	5302	219,-
LP 42 S	46 x 51 x 106	G / S	15,0	5303	227,-
LP 26 M	51 x 61 x 66	G / S	13,5	5306	255,-
LP 30 M	51 x 61 x 76	G / S	14,0	5307	260,-
LP 34 M	51 x 61 x 87	G / S	14,5	5305	269,-
LP 42 M	51 x 61 x 106	G / S	15,5	5308	277,-
LP 26 L	51 x 76 x 66	G / S	16,0	5316	257,-
LP 30 L	51 x 76 x 76	G / S	16,5	5311	266,-
LP 34 L	51 x 76 x 87	G / S	17,0	5317	277,-
LP 42 L	51 x 76 x 106	G / S	18,0	5318	284,-
LP 26 XL	51 x 91 x 66	G / S	18,5	5341	278,-
LP 30 XL	51 x 91 x 76	G / S	19,0	5342	284,-
LP 34 XL	51 x 91 x 87	G / S	19,5	5343	295,-
LP 42 XL	51 x 91 x 106	G / S	20,5	5344	304,-
mit 3 Böden					
LP 48 S	46 x 51 x 122	G / S	19,0	5325	289,-
LP 54 S	46 x 51 x 137	G / S	20,0	5326	307,-
LP 48 M	51 x 61 x 122	G / S	19,5	5309	327,-
LP 54 M	51 x 61 x 137	G / S	20,5	5310	338,-
LP 48 L	51 x 76 x 122	G / S	23,0	5312	339,-
LP 54 L	51 x 76 x 137	G / S	24,0	5313	361,-
LP 48 XL	51 x 91 x 122	G / S	26,0	5327	375,-
LP 54 XL	51 x 91 x 137	G / S	27,0	5328	385,-
mit 5 Böden					
LP 54 DX S	46 x 51 x 137	G / S	25,0	5355	446,-
LP 54 DX M	51 x 61 x 137	G / S	27,0	5358	458,-
LP 54 DX L	51 x 76 x 137	G / S	35,0	5334	488,-
LP 54 DX XL	51 x 91 x 137	G / S	40,0	5357	515,-
Gummiauflagen					
RM 1820	46 x 51		0,5	5706	17,-
RM 2030	51 x 76		0,5	5705	23,-

Lieferzeit der Langkavel Universalrollwagen aus Metall: ca. 2-3 Werktage



Metall-Rollwagen mit einer Reihe Kunststoff-Wannen

Ab Januar lieferbar!
Sichern Sie sich bei Bestellungen bis zum 05.12.2016 einen Vorbestellungsrabatt von 12 %.



LKBIN-SR-4L
Bestell-Nr. 4200



Ausführung mit 4 hohen Wannen

2 Wannenhöhen
S: ca. 7,5 cm hoch
L: ca. 15 cm hoch



LKBIN-SR-8S
Bestell-Nr. 4201



Ausführung mit 8 halbhohen Wannen

Abmessungen SR-Typ
Breite x Tiefe x Höhe
43,5 cm x 51 cm x 95 cm

Details



Metall-Rollwagen mit Kunststoff-Wannen

Organisieren und verstauen Sie Ihre Kleinteile – auch als Montagewagen geeignet.

Die geräumigen grauen Wannen sind in zwei verschiedenen Größen erhältlich und verfügen über einen Griff, der gleichzeitig zur Befestigung von Standardlabels dient. 2 Wagenbreiten sind lieferbar: entweder als einreihige (SR-Version) oder zweireihige (DR) Version.

Eigenschaften:

- Vielseitige und funktionelle Aufbewahrungseinheiten, ideal für Schulen, Labore oder in der Industrie
- Je nach Ausführung: 7,5 cm oder 15 cm tiefe Wannen
- Lange Lebensdauer dank eines Stahlrahmens
- Eingebaute Stoppfunktion verhindert das Herausfallen der Wannen
- Einfaches Aufbewahrungssystem – Wannen haben Platz für Standardlabels
- Zusätzliche Arbeitsfläche oder Stauraum durch ebene Oberfläche
- Vier Rollen erlauben einfaches Transportieren und Rangieren
- zwei Sperrbremsen erlauben sichere stationäre Verwendung

ACHTUNG: Ab Januar 2017 lieferbar – sichern Sie sich jetzt Ihren Vorbestellungsrabatt von 12 % bei Bestellungen bis 05.12.2016. Bitte per Mail an info@langkavel.de oder per Fax 06048 950965 bestellen. Für Firmen und öffentliche Einrichtungen auch auf Rechnung lieferbar. Bezahlung erst nach Lieferung. Versandkosten pro Wagen 4,20 € netto (5,00 € inkl. MwSt.) innerhalb Deutschlands.

Produkt	Wannen groß/klein	B x T x H in cm (ca.)	Farbe	Bestell-Nr.-Farbe	Preis in Euro
LKBIN-SR-4L	4 / -	43,5 x 51 x 95	S / G	4200	252,-
LKBIN-SR-8S	- / 8	43,5 x 51 x 95	S / G	4201	267,-
LKBIN-DR-8S4L	4 / 8	78 x 51 x 95	S / G	4202	453,-
LKBIN-DR-8L	8 / -	78 x 51 x 95	S / G	4203	439,-
LKBIN-DR-16S	- / 16	78 x 51 x 95	S / G	4204	466,-
Zusatzpack Wannen					
LKBIN-4L	4 / -	4 x Hohe Wannen 31 x 42,5 x 15 (Stück)	S / G	4210	92,-
LKBIN-8S	- / 8	8 x Halbhohle Wannen 31 x 42,5 x 7,5 (Stück)	S / G	4211	117,-

Metall-Rollwagen mit zwei Reihen Kunststoff-Wannen

Ab Januar lieferbar.
Bei Bestellungen bis 5.12.2016
Vorbestellungsrabatt von
12% sichern

Abmessungen DR-Typ:
Breite x Tiefe x Höhe
78 cm x 51 cm x 95 cm



LKBIN-DR-8L
Bestell-Nr. 4203



Ausführung mit
8 hohen Wannen



LKBIN-DR-16S
Bestell-Nr. 4204



Ausführung mit
16 halbhohen Wannen



LKBIN-DR-8S4L
Bestell-Nr. 4202



Ausführung mit 8 halbhohen
und 4 hohen Wannen

Zusätzliche Wannen sind bestellbar:

4er-Pack hohe Wannen
LKBIN-4L mit Bestell-Nr. 4210

8er-Pack halbohohe Wannen
LKBIN-8S mit Bestell-Nr. 4211

Detail



Maße

Metallrollwagen AVJ 42



AVJ 42 Luxor-Mehrzweckrollwagen aus Metall – Farbe hellgrau oder schwarz, Böden aus pulverbeschichtetem Stahlblech, mit Kabelausschlüssen und Gummimatte auf oberstem Boden, mit 3 Böden, Abmessungen (Breite x Tiefe x Höhe) 46 x 61 x bis 106 cm, verstellbar in 2 Zoll-Abständen, zerlegte Anlieferung

AVJ 42 schwarz: Bestell-Nr. 5514 289,- €
AVJ 42 hellgrau: Bestell-Nr. 5515 289,- €

Multimedia-Workstations mit in der Höhe anpassbaren Trägerplatten

Modell EDV 7-142 F

Farbe: weißaluminium und schwarz



Modell EDV 7-142 F für die stehende Tätigkeit. Die EDV-Workstation ist serienmäßig ausgestattet mit 4 verstellbaren Stellflächen, eine davon seitlich. Inklusive fixer Bodenplatte, Maße (BxT) 55 x 59 cm, Trägerplatte vorn oder hinten, Maße (BxT) 70 x 35 cm, seitliche Platte (BxT) 50 x 30 cm, fahrbar, auf 4 Laufrollen, davon 2 feststellbar, Höhe 143 cm.

Bestell-Nr. CC-EDV 7-142F 418,- €

Modell EDV 7-90 F

Farbe: weißaluminium und schwarz



Modell EDV 7-90 F für die sitzende Tätigkeit. EDV-Workstation wie EDV-7-142 F, jedoch Höhe 90 cm, serienmäßig ausgestattet mit fixer Bodenplatte, Maße (BxT) 55 x 59 cm, sowie 3 Stellplatten, davon 1 seitlich, fahrbar auf 4 Laufrollen, davon 2 feststellbar, Höhe 93 cm.

Bestell-Nr. CC-EDV 7-90F 348,- €

Zusätzliche Stellplatte zum Anbringen vorne oder hinten, feststellbar in jeder beliebigen Höhe.
Maße (BxT) 70 x 35 cm

Bestell-Nr. CC-EDV-VHB 35,- €

Rollwagen als PC-Arbeitsplatz / Laptop-Tablet-Ladestation



Variabler PC-Arbeitsplatz

Auf 4 Ebenen finden alle erforderlichen Geräte Platz. Mobil auf 4 stabilen Rollen, davon 2 feststellbar; Tastaturauszug in ergonomisch richtiger Höhe: 72 cm; Alle Stellflächen 70 cm breit und 45 cm tief; Standarddekore: weiß oder grau; Gesamtmaße (BxHxT): 76 x 85 x 45 cm

Bestell-Nr. LKEDV-1 222,- €



Fordern Sie unseren Spezial-Katalog für Computermöbel an. Entweder als Datei oder als gedruckte Version. Dort finden Sie neben den hier im Katalog abgebildeten rollbaren Lösungen weitere Produkte vom PC-Arbeitsplatz bis zum rollbaren Multimedia-Center. Einfach per Mail an: info@langkavel.de

Laptop-Schrank

Idealer Aufbewahrungsort für 16 Geräte, mit 2 abschließbaren Flügeltüren, inklusive 2 Steckdosenleisten mit jeweils 9 Steckdosen (getrennt an- und abschaltbar), fahrbar auf 4 Rollen, 2 feststellbar; Standarddekore: Buche hell, Buche, Ahorn honig, grau, weiß

Standardgröße, passend für Geräte bis 15 Zoll:

Maße (BxHxT): 110 x 125 x 42 cm

Var. 1 mit 16 Einlegeböden; Breite 43,4 cm

Bestell-Nr. LK18Z LTL-EB 965,- €

Var. 2 mit 16 Teleskopauszügen; Breite 39 cm

Bestell-Nr. LK18Z LTL-TA 1.285,- €

Version XXL, passend für Geräte bis 17 Zoll:

Var. 1 mit 16 Einlegeböden; Maße (BxHxT): 125 x 125 x 42 cm

Bestell-Nr. LK18Z LTL-EBXXL 1.099,- €

Var. 2 mit 16 Teleskopauszügen; Maße (BxHxT): 135 x 125 x 42 cm

Bestell-Nr. LK18Z LTL-TAXXL 1.415,- €



Laptop-Schrank aus Metall

4 leichtlaufende Rollen (vordere mit Bremsen, hintere extragroß – somit auch zum Treppensteigen geeignet); Wagen bei Bedarf komplett abschließbar: Frontklappe, hintere Klappe, Top-Box und Wandarretierung separat abschließbar (Schlösser optional erhältlich); ausreichend für 14 Geräte bis 17 Zoll

Farbe: RAL 9006 Weißaluminium, pulverbeschichtet

Maße (BxHxT): 56 x 107 x 68 cm

Maße Innenfach (BxHxT): 33 x 5 x 46 cm

Bestell-Nummer	Preis
CC-LKLT14-LM	749,00 €
CC-LKLT14-USB	135,00 €
E 9	26,40 €
SCHLOSS-VH	12,00 €
SCHLOSS-VH4	42,00 €

CC-LKLT14-LM 749,00 €

CC-LKLT14-USB 135,00 €

E 9 26,40 €

SCHLOSS-VH 12,00 €

SCHLOSS-VH4 42,00 €

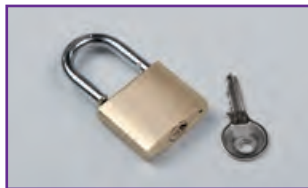

SCHLOSS-VH (einzeln)

SCHLOSS-VH4 (4 Stück im Set für alle Abschließmöglichkeiten)



E 9 – Schaltbare 9-fach-Steckdosenleiste

Rubbermaid Mehrzweck-/Servicewagen

Rubbermaid Mehrzweck- und Servicewagen in verschiedenen Farben



Bestell-Nr. 3050-3

Bestell-Nr. 3050-2

Bestell-Nr. 3050-4

Bestell-Nr. 3050-5

Bestell-Nr. 3050-1

Bestell-Nr. 3050-6

Achtung! Die Abbildung der Farben ist nicht verbindlich. Abweichungen sind aus drucktechnischen Gründen möglich.

Produkt/Bestell-Nr.:	B x T x H in cm (ca.)	Bestell-Nr.-Farbe	Böden	Preis in Euro
3050 + Farbnummer	47,3 x 85,4 x 95,9	3050-Farbe	3	259,-
1 = platin	2 = rot	3 = blau	4 = gelb	
5 = grün	6 = schwarz	7 = altweiß		



Bestell-Nr. 3050-6



Bestell-Nr. 3050-7

Zwei Behälter sind als Zubehör erhältlich (nur in schwarz).

Bestell-Nr. 3051



Abmessungen: 55,9 x 43,2 x 30,5 cm
Inhalt: 30,3 l **96,- €**

Modisches, edles Design durch gebürstetes Aluminium

- Leicht zu reinigende glatte Oberflächen
- Leichte Laufrollen sowie die leichte Kunststoffkonstruktion gewähren eine geringe Geräusentwicklung
- Abgerundete Ecken schützen Wände und Möbel
- Belastbarkeit 90 kg
- Erhältlich in 7 Farben
- Lieferung unmontiert
- Lieferzeit: 7-10 Tage



Bestell-Nr. 3053-1 in platin
235,- €



Bestell-Nr. 3053-6 in schwarz
235,- €

Bestell-Nr. 3052



Abmessungen: 26,7 x 43,2 x 30,8 cm
Inhalt: 15,1 l **45,- €**

Version mit geschlossenen Seitenteilen (nur in Farben 1 und 6 erhältlich)

Rubbermaid X-tra™ Mehrzweckwagen

Sortiment hochwertiger Wagen mit hohem Fassungsvermögen und hoher Belastbarkeit zur Vermeidung unnötiger Wege. Wagen mit attraktivem Design, ideal für den Gästebereich. Material: Polypropylen

- Ergonomische Griffe und 4 Lenkrollen
- Strukturierte, kratzfeste Oberfläche auf allen Regalböden
- Glatte Oberfläche und elegant wirkende, abgerundete Ecken für leichte Reinigung
- Gesamtbelastbarkeit: 135 kg (max. 45 kg je Boden)
- Große Stellfläche für zwei 1/1 Gastronorm®-Schalen oder Allzweckbehälter pro Regalboden
- Robuste, strapazierfähige Konstruktion, die nicht verbeult, rostet oder abblättert
- Leise, abdruckfreie Lenkrollen und die Kunststoffkonstruktion tragen zur Geräuschminderung bei
- Kompatibel mit Abfallbehälter – Bestell-Nr. 3051 und Mehrzweckbehälter – Bestell-Nr. 3052
- Auch mit drei Seiten abgeschlossenen Seiten erhältlich (3058)



Bestell-Nr. RM3055-S
in schwarz



Bestell-Nr. RM3055-G in grau
auch in weiß lieferbar
als RM3055-W (ohne Abb.)



Bestell-Nr. RM3056-S in schwarz
mit 4 Böden



Bestell-Nr. RM3058-S in schwarz
an 3 Seiten geschlossen
auch in weiß bestellbar
Bestell-Nr. RM3058-W (ohne Abb.)



Bestell-Nr. RM3057-G

Produkt + Bestell-Nr.	Tragkraft in kg	Anzahl Böden	Abmessungen	Farbe	Preis in Euro
RM3055-S	135	3	103,2 x 50,8 x 96 cm	schwarz	375,-
RM3055-G	135	3	103,2 x 50,8 x 96 cm	grau	375,-
RM3055-W	135	3	103,2 x 50,8 x 96 cm	weiß	375,-
RM3056-S	135	4	103,2 x 50,8 x 129,5 cm	schwarz	499,-
RM3057-G	135	2 Böden plus Schublade und Schrank		grau	595,-
RM3058-S	135	3	103,2 x 50,8 x 96 cm	Schwarz	585,-
RM3058-W	135	3	103,2 x 50,8 x 96 cm	weiß	585,-

3057-G: X-tra™ Wagen mit Schublade + Schrank

- Verschiebbare Türen schützen den Inhalt
- Herausziehbare obere Schublade
- Kompatibel mit Abfallbehälter (Bestell-Nr. 3051) und Mehrzweckbehälter (Bestell-Nr. 3052)

Seiten-Klapptische



Stühle auf Anfrage auch lieferbar!

Seitlich abklappbare Tischplatte, mobil dank 4 Rollen, 2 davon jeweils mit Bremse für einen sicheren Stand. Die Gestelle lassen sich platzsparend ineinander schieben.

Das Gestell ist in der Farbe RAL 9006 Weißaluminium pulverbeschichtet. Die Tischplatte ist in verschiedenen Qualitäten und Dekoren erhältlich.

Vollkernplatte „Powersurf“

Beständig gegen Feuchtigkeit, haushaltsübliche Säuren + Laugen

- hohe Abrieb- und Kratzfestigkeit
- optimale Reinigung durch geschlossene Oberfläche
- hohe Stoßfestigkeit von Oberfläche, Vollmaterial, Kanten ballig gefräst



Ganz einfach aufgestellt



Einfacher Schnappverschluss

Produkt + Bestell-Nr.	Außenmaße L x B x H in cm	Material Tischplatte	Preis in Euro
CC-FT140	140 x 70 x 72	melaminbeschichtete Spanplatte mit ABS Kante	334,-
CC-FT160	160 x 80 x 72	melaminbeschichtete Spanplatte mit ABS Kante	348,-
CC-FT140V	140 x 70 x 72	Vollkernplatte „Powersurf“	368,-
CC-FT160V	160 x 80 x 72	Vollkernplatte „Powersurf“	398,-

Rollbare TV-Wagen



Version 3
FTV21VK

Fahrbarer TV-Schrank

- Für LCD-, Plasma- oder LED-Fernseher bis 90 cm Breite
- Perfekt für den sicheren Transport der teuren Geräte
- 4 belastbare Leichtlaufrollen, 2 davon feststellbar
- Türen öffnen 270°
- Inklusive Sicherheitsschloss
- Aushängesicherung
- Inklusive Halterung für Flachbildfernseher
- Maße (B x H x T): 108 x 190 x 57 cm



- 1) Bestell-Nr. FTV21 B mit 1 verstellbaren Boden 798,- €
- 2) Bestell-Nr. FTV21 V mit 1 Rollauszug für Abspielgeräte, darunter Stauraum in Ordnerhöhe 848,- €
- 3) Bestell-Nr. FTV21VK mit Rollauszug für Abspielgeräte und Videoauszug für 40 Videokassetten oder ca. 80 DVDs 948,- €



Version 5
FTV220 RG VK

Für beide Modelle gilt:

Am außenliegenden Stahlrahmen befindet sich rechts und links je eine verschweißte Griffstange, an der Sie den Schrank problemlos ziehen können. Selbst wenn extra breite und somit schwere Plasma TV-Geräte darin hängen, wird so der Transport von Raum zu Raum zum Kinderspiel und ist auch für jüngere Schüler kein Problem.



- Extra breiter TV-Wagen für Flachbildfernseher bis 112 cm Breite
- Stabiles Stahlgestell
- 4 belastbare Leichtlaufrollen, 2 davon feststellbar
- Türen öffnen 270°
- Inklusive Sicherheitsschloss
- Inklusive Halterung für Flachbildfernseher
- Aushängesicherung
- Lüftungsgitter gegen Überhitzen
- Maße (B x H x T): 132 x 184 x 75 cm

- 1) mit 2 verstellbaren Böden: FTV 220 RG 2B 1.079,- €
- 2) mit 3 verstellbaren Böden: FTV 220 RG 3B 1.098,- €
- 3) mit 1 Rollauszug für Abspielgeräte und 1 verstellbaren Boden: FTV 220 RG V1B 1.148,- €
- 4) mit 1 Rollauszug für Abspielgeräte und 2 verstellbaren Böden: FTV 220 RG V2B 1.158,- €
- 5) mit Rollauszug für Abspielgeräte und Videoauszug für 40 Videokassetten oder ca. 80 DVDs: FTV 220 RG VK 1.219,- €

1+2: Griffroller

- Griffroller aus Stahlrohr, geschweißt, pulverbeschichtet
- blau RAL 5007, mit 1 oder 2 Holzplattenformen, Griffe anschraubbar. 2 Lenk- und 2 Bockrollen, Vollgummi-Bereifung
- 12,5 x 3,8 cm, Naben mit Rollenlager
- Feststeller an den Lenkrollen
- Tragkraft obere Ladefläche: 100 kg
- Gesamthöhe: 90 cm
- Gesamtlänge: 86 cm



3+4: Magazinwagen

- Stahlrohr, Schweißkonstruktion, pulverbeschichtet, blau RAL 5007
- Plattform Holzwerkstoffplatte, Oberfläche Buchendekor
- 2 Lenk- und 2 Bockrollen, Vollgummi-Bereifung, Naben mit Rollenlagerung, Feststeller an den Lenkrollen
- Ladeflächenhöhe: 195 mm

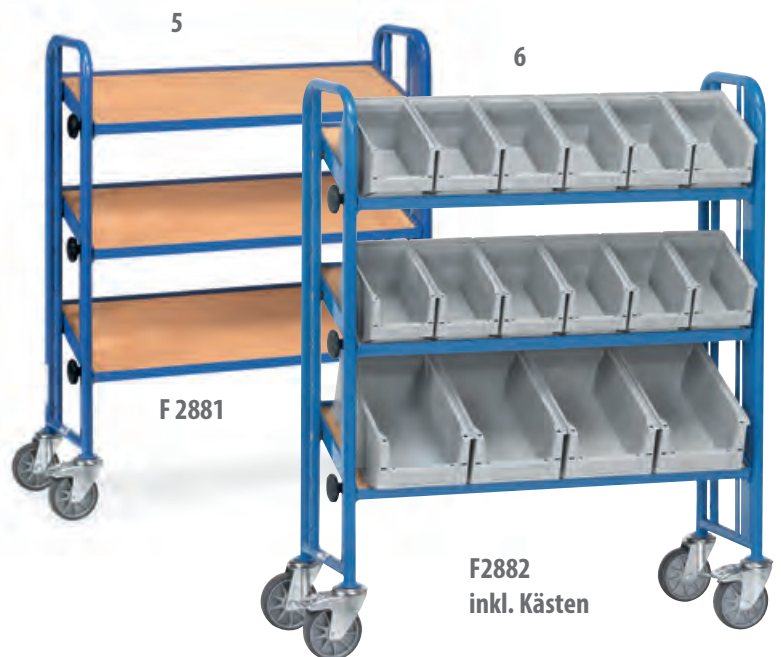

5+6: Montagewagen

Stahlrohr- und Profilstahlgeschweißt, pulverbeschichtet blau RAL 5007, Schraubkonstruktion. 3 variabel einschraubbare Etagen, Stahlrahmen mit eingelegter Holzwerkstoffplatte, Oberfläche Buchendekor, Rand 12 mm hoch. Einschraubraster 100 mm, Neigung stufenlos von 0° bis 35°, sichere Arretierung mittels Griffschrauben.

Version 6: Mit 12 Sichtlagerkästen (L x B x H) 230/200 x 147 x 132 mm + 4 Stück 350/300 x 210 x 145 mm. Tragkraft pro Ladefläche 60 kg.

Andere Breite und mit 4 Etagen auf Anfrage möglich.

Produkt	1	2	3	3a	4	4a	5	6
Tragkraft in kg	250	250	250	250	400	400	250	250
Ladefläche L x B in cm	60 x 50	60 x 45	85 x 45	100 x 60	85 x 50	100 x 70	90 x 31,5	90 x 31,5
Etagenhöhen in cm	18,5	18,5/76,5	19,5		22,5	27	37, 67, 97	37, 67, 97
Ladeflächen	1	2	1		1		3	3 mit Kästen
Rad ø in cm	12,5	12,5	12,5		16	20	12,5	12,5
Ausführung	Griffroller	Griffroller	Magazinwagen		Magazinwagen		Montagewagen	
Bestell-Nr.	F1161	F1164	F1200	F1202	F2100	F2102	F2881	F2882
Preis in Euro	138,-	215,-	129,-	149,-	159,-	174,-	308,-	451,-



1/1a Höhe 181,7 cm mit den Bodenflächen
100 cm x 70 cm (Bestell-Nr. 18302)
120 cm x 80 cm (Bestell-Nr. 18303)



2/2a
Höhe 158,3 cm mit den Bodenflächen
100 cm x 70 cm (Bestell-Nr. 18202)
120 cm x 80 cm (Bestell-Nr. 18203)



3/3a
Höhe 181,7 cm
Stirnwände + Rückwand mit Streben mit den Bodenflächen
100 cm x 70 cm (Bestell-Nr. 18312-1)
120 cm x 80 cm (Bestell-Nr. 18313-1)



4/4a
Höhe 158,3 cm
Stirnwände + Rückwand mit Streben mit den Bodenflächen
100 cm x 70 cm (Bestell-Nr. 18212-1)
120 cm x 80 cm (Bestell-Nr. 18213-1)

Etagenwagen

Belastbar bis 1200 kg, mit 4 Böden aus Holz, jeweils in 2 Höhen 181,7 cm + 158,3 cm jeweils mit 2 Bodengrößen: 100 cm x 70 cm oder 120 cm x 80 cm

Baukasten-System: Der Super-Multi-Vario-Transporter ist speziell für große Lasten konstruiert. Hochwertige Elastic-Vollgummirollen mit Kugellagern ermöglichen hervorragende Handlichkeit und sehr leichten Lauf. Stahlrohr und Profilstahl geschweißt, pulverbeschichtet, blau RAL 5007.

1 fester und 3 lose Böden mit rutschsicherer Siebdruckplatte aus wasserfestem Sperrholz.

Eine Seite Siebdruck rutschsicher, die andere Seite glatt. Teilung 100 mm. Tragkraft pro Boden 180 kg. 2 Lenk- und 2 Bockrollen, Elastic-Vollgummi-Bereifung, blaugrau „spurlos“, Naben mit Kugellager. Feststeller an den Lenkrollen, gemäß der Europäischen Norm EN 1757-3 (Sicherheit von Plattformwagen).

Produkt	1	1a	2	2a	3	3a	4	4a
Tragkraft in kg	1200 kg Tragkraft / pro variablem Boden 180 kg							
Ladefläche L x B in cm	100 x 70	120 x 80	100 x 70	120 x 80	100 x 70	120 x 80	100 x 70	120 x 80
Höhe in cm	181,7		158,3		181,7		158,3	
Ladeflächen	alle Ausführungen mit 4 Ladeflächen davon 1 feststehend und 3 variabel							
Rad ø in cm	Elastic-Vollgummi-Bereifung, blaugrau „spurlos“ - 200 x 50 mm							
Ausführung	Etagenwagen							
Bestell-Nr.	F18302	F18303	F18202	F18203	F18312-1	F18313-1	F18212-1	F18213-1
Preis in Euro	636,-	730,-	632,-	723,-	842,-	951,-	840,-	929,-

fetra – Leichte Tischwagen – TOP-Qualität Made in Germany



1/1a



2/2a

Bei den Modellen 1 + 2 + 3 + 4 sind verschieden große Ladeflächen erhältlich – siehe unten stehende Tabelle



3/3a



4/4a

Tischwagen

- Baukasten-System, Steck-/Schraubprinzip
- Stahlrohr und Profilstahl pulverbeschichtet
- Farbe RAL 5007 brillantblau
- Holzwerkstoffplatten, Oberfläche Buchendekor
- Radausstattung: 2 Lenk-, 2 Bockrollen, Vollgummibereifung (Lenkrollen mit Feststeller gemäß EN 1757-3)
- Traglast für obere und mittlere Ladefläche 80 kg
- Schubladen mit Zylinderschloss
- Maße (H x B x T): 10,5 x 41,5 x 49,0 cm

Zubehör

Schubladeneinteilungsset
(2 Längsteiler und 6 Trennbleche)

Bestell-Nr. F2148ES

39,- €



5



6

Bodenkästen
mit 45 mm Rand

Produkt	1	1a	2	2a	3	3a	4	4a	5	6
Tragkraft in kg	300	300	300	300	300	300	300	300	300	300
Ladefläche L x B in cm	85 x 50	100 x 60	85 x 50	100 x 60	85 x 50	100 x 60	85 x 50	100 x 60	100 x 60	100 x 60
Etagenhöhen in cm	19,5 / 82,0		19,5 / 82,0		19,5 / 50,8 / 82,0		19,5 / 50,8 / 82,0		20 / 82,0	
Ladeflächen	2		2		3		3		2	
Rad ø in cm	12,5		12,5		12,5		12,5		12,5	
Ausführung	Tischwagen		Tischwagen		Tischwagen		Tischwagen		Tischwagen mit 2 Schubladen	
Bestell-Nr.	F2940	F2942	F2740	F2742	F2950	F2952	F2750	F2752	F2622	F3762
Preis in Euro	193,-	215,-	190,-	212,-	252,-	279,-	249,-	276,-	55,-	510,-

fetra – Schwere Tischwagen – TOP-Qualität Made in Germany



1



2 / 2a / 2b / 2c

Bei den Modellen 2 + 3 + 4 sind verschieden große Ladeflächen erhältlich – siehe unten stehende Tabelle



3 / 3a / 3b / 3c



4 / 4a

Schwere Tischwagen

Stahlrohr und Profilstahl geschweißt, pulverbeschichtet, dauerhaft oberflächengeschützt, schlag- und kratzfest. Plattformen aus Holzwerkstoffplatten, Oberfläche Buchendekor.

2 Lenk- und 2 Bockrollen, Vollgummi-Bereifung 16 x 4 cm bzw. 20 x 5 cm.

Feststeller an den Lenkrollen, gemäß der Europäischen Norm EN 1757-3 (Sicherheit von Plattformwagen). Tragkraft obere und mittlere Ladefläche: 200 kg



Das gesamte fetra-Programm können Sie über Langkavel zu einem attraktiven Preis bestellen. Fordern Sie den Fetra-Katalog bei uns an oder schauen Sie im Internet unter www.langkavel.de im fetra Katalog.

Haben Sie Ihr passendes Produkt gefunden? Dann erfragen Sie Ihren individuellen Best-Preis bei uns direkt an: **Telefon 06181 918215.**

Lieferzeit der fetra-Produkte: ca. 6-8 Werktage

Produkt	1	2	2a	2b	2c	3	3a	3b	3c	4	4a
Tragkraft in kg	500	500	600			500	600			600	600
Ladefläche L x B in cm	60 x 60	85 x 50	100 x 60	100 x 70	120 x 80	85 x 50	100 x 60	100 x 70	120 x 80	100 x 70	120 x 80
Etagenhöhen in cm	27 / 90,5	22 / 86,5	27 / 90,5			22 / 55 / 86,5	27 / 59 / 90,5			27 / 59 / 90,5 / 122	
Ladeflächen	2	2				3				4	
Rad ø in cm	20	16	20			16	20			20	
Eigengewicht in kg	37	38	47	52	61	51	64	70	82	88	107
Bestell-Nr.	F2496	F2400	F2401	F2402	F2403	F2420	F2421	F2422	F2423	F2442	F2443
Preis in Euro	229,-	257,-	265,-	269,-	289,-	387,-	399,-	392,-	439,-	519,-	556,-

Alle Preise netto zzgl. gesetzl. MwSt.

Langkavel Office + Lab • Rodenbacher Chaussee 6 • 63457 Hanau • Telefon 06181 918215 • Fax 06181 300727 • www.langkavel.de • info@langkavel.de



1
mit 3 Böden
Bestell-Nr. F4870

3
mit 3 Böden,
+ 1 Trennwand
Bestell-Nr. F4872



Ideal passend
für Ordner

2
mit 3 Böden,
+ 1 Rückwand
Bestell-Nr. F4871

4
mit 3 Böden,
1 Trenn- + 1 Rückwand
Bestell-Nr. F4873



Bürowagen

- Bürowagen in verschraubter Stahlrohr-Konstruktion
- pulverbeschichtet in lichtgrau RAL 7035
- Böden und Wände: Holzwerkstoffplatten hellgrau
- 4 Lenkrollen 2 mit Feststellern, Räder mit TPE-Bereifung 125 x 32 mm, elastisch und leicht laufend, spurlos. Naben mit Gleitlager. Zerlegte Anlieferung, leichte Selbstmontage.
- Tragkraft pro Etage: 50 kg

5
Mit nach hinten geneigten
Böden (27 mm),
Rückwand im rechten
Winkel zum Boden
Bestell-Nr. F4891



Produkt	1	2	3	4	5
Tragkraft in kg	150	150	150	150	150
Ladefläche L x B in cm	72 x 35	72 x 35	72 x 35	72 x 35	77 x 32
Etagenhöhen in cm	26/62/98	26/62/98	26/62/98	26/62/98	24,6/60,6/96,6
Ladeflächen	3	3	3	3	3
Rad ø in cm	12,5	12,5	12,5	12,5	12,5
Gesamthöhe in cm	110,0	110,0	110,0	110,0	121,8
Bestell-Nr.	F4870	F4871	F4872	F4873	F4891
Preis in Euro	264,-	322,-	292,-	353,-	355,-

Lieferzeit der fetra-Produkte: ca. 6-8 Werkzeuge



unterschiedliche Schubladenhöhen:
1 x 10,5 cm,
2 x 12 cm,
1 x 18 cm

1: Schwere Werkstattwagen

zentralverschießbarer Schubladenschrank, 1 Schublade 10,5 cm hoch, 2 Schubladen 12 cm hoch und 1 Schublade 18 cm hoch. Kugelauszug und Auszugssperre. 4/5-Auszug. 50 cm breit, 70 cm tief und 60 cm hoch.

Stahlrohr und Profilstahl geschweißt, pulverbeschichtet, dauerhaft oberflächengeschützt, schlag- und kratzfest. Plattform Holzwerkstoffplatten, Oberfläche Buchendekor. 2 Lenk- und 2 Bockrollen, Vollgummi-Bereifung 200 x 50 mm, Tragkraft obere Ladefläche 200 kg.

3: Kastenwagen

Kastenwagen in Winkelstahl-Konstruktion mit Rohrschiebegriff. Stirnwände, 1 Längswand und Dach mit Drahtgitter 40x40x4 mm verkleidet, komplett verschweißt, pulverbeschichtet.

1 fester und 4 lose Böden aus tragfähigen, biegesteifen Sandwichplatten, Oberfläche Buchendekor.

2 Lenk- und 2 Bockrollen, Elastic-Vollgummi-Bereifung, Naben mit Kugellager. Feststeller an den Lenkrollen.

Etagenhöhen:
285 / 575 / 875 / 1175 / 1475 mm

Etagenabstand licht: 280 mm

Tragkraft je Einlegeboden: 90 kg



3



2

mit 6 Schubladen
H x B x T i.L.
9,5 x 28 x 47 cm
Traglast pro
Schublade: 35 kg

2: Schwere Werkstattwagen

Wagen mit 1 Schrank, 1 festen und 2 verstellbaren Böden und Schubladen mit Kugelauszug. Zentralverschluss mittels Zylinderschloss. 6 Schubladen.

Profilstahl Werkstattwagen in Stahlblech-Konstruktion.

Arbeitsfläche Sandwich-Plate 19 mm stark. 2 Lenk- und 2 Bockrollen, Vollgummi-Bereifung 16 x 4 cm, Feststeller an den Lenkrollen. Pulverbeschichtet, Korpus grau RAL 7035, Front blau RAL 5007. Arbeitshöhe: 92 cm, Gesamtlänge: 108 cm, Gesamtbreite: 59 cm.

Aus transporttechnischen Gründen sind Arbeitsplatte und Räder nicht montiert. Einfache Selbstmontage.



4 / 4a

4+4a: Etagenwagen

Stahlrohr und Profilstahl geschweißt, pulverbeschichtet blau RAL 5007, Schraubkonstruktion. Stirnwände in 3 Höhen.

1 fester und 3 Einlegeböden aus tragfähigen, biegesteifen Sandwich-Platten, Oberfläche: Buchendekor.

Einlegeböden variabel einsetzbar, 10 cm-Raster bei einer Gesamthöhe von 180 cm. Tragkraft pro Einlegeboden 90 kg.

Bereifung: 2 Lenk- und 2 Bockrollen, Vollgummi-Bereifung 16 x 4 bzw. 20 x 5 cm, Naben mit Rollenlager. Feststeller an den Lenkrollen.

Produkt	1	2	3	4	4a
Tragkraft in kg	600	400	750	600	
Ladefläche L x B in cm	105 x 70	98,5 x 59	120 x 78	100 x 60	120 x 80
Etagenhöhen in cm	27,5 / 90,5	92	siehe Text	variabel	
Ladeflächen	2	1	5	4	
Rad ø in cm	20	16	20	20	
Eigengewicht in kg	92	66	187	65	89
Bestell-Nr.	F2474	F2450	F5393	F8301	F8303
Preis in Euro	661,-	549,-	1274,-	369,-	451,-

Lieferzeit der fetra-Produkte: ca. 6-8 Werktage

Alle Preise netto zzgl. gesetzl. MwSt.

Langkavel Office + Lab • Rodenbacher Chaussee 6 • 63457 Hanau • Telefon 06181 918215 • Fax 06181 3007727 • www.langkavel.de • info@langkavel.de

CLEVER-CARTS – Viel Platz für große Sachen

Die L-Serie mit 85 x 61 cm Bodenfläche

Die Clever-Carts eignen sich für jeden erdenklichen Einsatzbereich. Sie bestehen aus schlag-, kratz-, wasserfestem und nicht rostbarem Material, sind robust und bis max. 150 kg belastbar, so dass sie für den harten Schul- und Kita-Alltag bestens gerüstet sind.

Verwendbar z.B. als OHP-Wagen, LCD-Projektorwagen, Experimentierwagen, Vorbereitungswagen, Werkzeugwagen, u.v.m.

Die unterschiedlichen Höhen der Wagen, mit und ohne Zwischenablage, Tablett und Wannen bieten viele Kombinationsmöglichkeiten. Die Wannen haben umlaufend einen 10 cm hohen Rand.

T – Tablettboden
W – Wannenboden



Farbcode für Clever-Carts

B = blau **GR = grau**
G = grün **R = rot**
S = schwarz

Produkt	L-TWW1-86	L-TWW2-86 ohne Abbildung	L-TWW96	L-TWW106
Gesamthöhe (cm)	86	86	96	106
Etagenhöhen (cm)	13/33	23/23	23/33	33/33
Ladeflächen	3	3	3	3
Bestell-Nr.	L-TWW1-86-?	L-TWW2-86-?	L-TWW96-?	L-TWW106-?
Preis in Euro	267,-	267,-	277,-	293,-

Alle Varianten sind in allen 5 Farben bestellbar!

Nur Wannenböden



Lieferzeit der Clever-Carts: ca. 3-5 Werktage

Produkt	L-WW58 ohne Abbildung	L-WW68	L-WW78	L-WWW1-92	L-WWW2-92 ohne Abbildung	L-WWW102	L-WWW112
Gesamthöhe in cm	58	68	78	92	92	102	112
Etagenhöhen in cm	23	33	43	13/33	23/23	23/33	33/33
Ladeflächen	2	2	2	3	3	3	3
Bestell-Nr.	L-WW58-?	L-WW68-?	L-WW78-?	L-WWW192-?	L-WWW292-?	L-WWW102-?	L-WWW112-?
Preis in Euro	184,-	194,-	204,-	283,-	283,-	293,-	309,-

Bei der Bestellung bitte immer statt des Fragezeichens den Farbcode der Farbe angeben, die Sie möchten!

Nur Tablettböden



L-TT62-S
176,- Euro

L-TT72-B
186,- Euro

L-TTT1-85-GR
258,- Euro

L-TTT95-G
266,- Euro

L-TTT105-R
279,- Euro

Produkt	L-TT52 ohne Abb.	L-TT62	L-TT72	L-TTT1-85	L-TTT2-85 ohne Abb.	L-TTT95	L-TTT105
Gesamthöhe in cm	52	62	72	85	85	95	105
Etagenhöhen in cm	29	39	48	39/19	29/29	39/29	39/39
Ladeflächen	2	2	2	3	3	3	3
Bestell-Nr.	L-TT52-?	L-TT62-?	L-TT72-?	L-TTT1-85-?	L-TTT2-85-?	L-TTT95-?	L-TTT105-?
Preis in Euro	166,-	176,-	186,-	258,-	258,-	266,-	279,-



Alle Clever-Carts haben 4 stabile Rollen, davon sind 2 feststellbar. Integrierter Griff im obersten Boden.
Die Lieferung erfolgt kartonverpackt, der Aufbau kann innerhalb von ca. 5 Minuten – ohne Schrauben – erfolgen.

**Die L-Serie hat eine Bodenfläche von 85 x 61 cm –
die M-Serie hat eine Bodenfläche von 61 x 46 cm** (siehe nachfolgende Seiten)

Tablettböden oben, Wannenboden unten



L-TW62-B
193,- Euro

L-TW72-GR
198,- Euro

L-TTW1-86-G
242,- Euro

L-TTW96-R
246,- Euro

L-TTW106-S
268,- Euro

Lieferzeit der Clever-Carts: ca. 3-5 Werktage

Produkt	L-WW52 ohne Abbildung	L-TW62	L-TW72	L-TTW1-86	L-TTW2-86 ohne Abbildung	L-TTW96	L-TTW106
Gesamthöhe in cm	58	68	78	92	92	102	112
Etagenhöhen in cm	23	33	43	19/33	29/23	29/33	39/33
Ladeflächen	2	2	2	3	3	3	3
Bestell-Nr.	L-TW52-?	L-WW68-?	L-TW72-?	L-TTW1-86-?	L-TTW2-86-?	L-TTW96-?	L-TTW106-?
Preis in Euro	188,-	193,-	198,-	242,-	242,-	246,-	268,-

Bei der Bestellung bitte immer statt des Fragezeichens den Farbcode der Farbe angeben, die Sie möchten!

CLEVER-CARTS: Die M-Serie mit 61 x 46 cm Bodenfläche

Mit den verschiedenen Beinpaaren sowie den 3 Tablettböden des Sets M-41TTT lassen sich die hier abgebildeten 4 Größen und Varianten zusammenbauen.



Das Set ist in allen 5 Farben erhältlich.



Ein Set für viele Größen

Mit dem M41-Set – bestellbar in den verschiedenen Farben – können Sie nebenstehende 4 Varianten erstellen: als M-TT51, M-TT61, MTTT94 oder auch als M-TTT104.

Ganz so, wie es für Ihren Einsatz nützlich ist. Darüber kann es jederzeit durch einfachen Umbau auf Ihre Bedürfnisse angepasst werden.

M-41TTT-? 169,- Euro

Bei der Bestellung bitte das Fragezeichen durch den Farbcode Ihrer Wunschfarbe ersetzen.



M-TW61-GR
136,- Euro

M-TTT2-86-R
167,- Euro

M-TTW104-S
174,- Euro

Die nebenstehenden Clever-Carts zeigen Anwendungsbeispiele und Wagenkombinationen, die Sie in den großen Tabellen ebenfalls wieder finden und die in allen 5 Farben erhältlich sind.

Der integrierte Griff im oberen Boden ermöglicht bei allen Wagen gute Führung und kontrollierte Lenkbarkeit!



M-TW71-G
135,- Euro

M-TW61-B
129,- Euro

Lieferzeit der Clever-Carts: ca. 3-5 Werktage

Produkt	M-TTT41-SET	M-TW61	M-TTT2-86	M-TTW104	M-TW71	M-TW61
Gesamthöhe in cm	51 / 61 / 94 / 104	61	86	104	71	61
Etagenhöhen in cm	29 / 39 kombinierbar	33	29/29	33/39	43	33
Ladeflächen	2 / 3	2	3	3	2	2
Bestell-Nr.	M-TTT41-?	M-TW61-?	M-TTT2-86-?	M-TTW104-?	M-TW71-?	M-TW61-?
Preis in Euro	169,-	136,-	167,-	174,-	141,-	136,-

Bei der Bestellung bitte immer statt des Fragezeichens den Farbcode der Farbe angeben, die Sie möchten!

Nur Tablettböden



Produkt	M-TT51 ohne Abbildung	M-TT61	M-TT71	M-TTT1-84 ohne Abbildung	M-TTT2-84	M-TTT94	M-TTT104
Gesamthöhe in cm	51	61	71	84	84	94	104
Etagenhöhen in cm	29	39	49	19/39	29/29	29/39	39/39
Ladeflächen	2	2	2	3	3	3	2
Bestellnummer	M-TT51-?	M-TT61-?	M-TT71-?	M-TTT184-?	M-TTT284-?	M-TTT94-?	M-TTT104-?
Preis in Euro	128,-	133,-	138,-	167,-	167,-	169,-	174,-

Alle Varianten sind in allen 5 Farben bestellbar!



Produkt	M-TW51 ohne Abbildung	M-TW61	M-TW71	M-TTW184	M-TTW284 ohne Abbildung	M-TTW94	M-TTW104
Gesamthöhe in cm	51	61	71	84	84	94	104
Etagenhöhen in cm	23	33	43	19/33	29/29	29/33	39/33
Ladeflächen	2	2	2	3	3	3	3
Bestell-Nr.	M-TW51-?	M-TW61-?	M-TW71-?	M-TTW1-84-?	M-TTW2-84-?	M-TTW94-?	M-TTW104-?
Preis in Euro	131,-	136,-	141,-	170,-	170,-	173,-	174,-

Bei der Bestellung bitte immer statt des Fragezeichens den Farbcode der Farbe angeben, die Sie möchten!

Clever-Carts – M-Serie (61 x 48 cm)

T = Tablettboden W = Wannengeboden

Sie haben bei der Clever-Cart-Serie alle Möglichkeiten: Bei der Bestellung tauschen Sie einfach das Fragezeichen der Bestellnummer durch den Farbbuchstaben Ihrer gewünschten Farbe aus. So ist beispielsweise nebenstehendes Modell M-TWW1-88-GR nicht nur in der vorgestellten Farbe grau, sondern auch in allen anderen vier Farben erhältlich.

Bei der Wagenhöhe 88 bieten wir 2 Varianten an:

1. untere Etagenhöhe 33 cm, obere 13 cm
2. untere Etagenhöhe 23 cm, obere 23 cm

Lieferzeit der Clever-Carts: ca. 3-5 Werktage

Farbcode für Clever-Carts

B = blau **GR = grau**
G = grün **R = rot**
S = schwarz

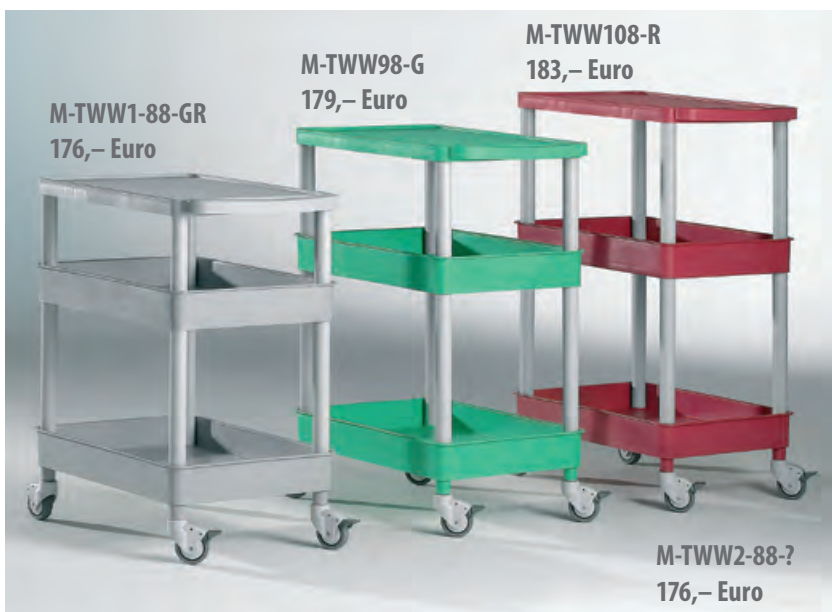

Produkt	M-TWW1-88	M-TWW2-88	M-TWW98	M-TWW108
Gesamthöhe in cm	88	88	98	108
Etagenhöhen in cm	13/33	23/23	23/33	33 / 33
Ladeflächen	3	3	3	3
Bestell-Nr.	M-TWW1-88-?	M-TWW2-88-?	M-TWW98-?	M-TWW108-?
Preis in Euro	176,-	176,-	179,-	183,-

Nur Wannengeboden



Produkt	M-WW56 ohne Abbildung	M-WW66	M-WWW76	M-WWW1-88	M-WWW2-88 ohne Abbildung	M-WWW98	M-WWW108
Gesamthöhe in cm	56	66	76	88	88	98	108
Etagenhöhen in cm	29	39	49	13 / 39	23 / 29	23 / 39	39 / 39
Ladeflächen	2	2	2	3	3	3	3
Bestell-Nr.	M-WW56-?	M-WW66-?	M-WW76-?	M-WWW188-?	M-WWW288-?	M-WWW98-?	M-WWW108-?
Preis in Euro	140,-	144,-	149,-	184,-	184,-	187,-	192,-

Bei der Bestellung bitte immer statt des Fragezeichens den Farbcode der Farbe angeben, die Sie möchten!

Clever-Carts – Die günstige Alternative M-Serie: 61 x 46 cm Bodenfläche



Produkt	M-WT56 ohne Abbildung	M-WT66	M-WT76	M-WWT1-89 ohne Abbildung	M-WWT2-89	M-WWT99	M-WWT109
Gesamthöhe in cm	56	66	76	89	89	99	109
Etagenhöhen in cm	29	39	49	13 / 39	23 / 29	23 / 39	39 / 39
Ladeflächen	2	2	2	3	3	3	3
Bestell-Nr.	M-WT56-?	M-WT66-?	M-WT76-?	M-WWT189-?	M-WWT289-?	M-WWT99-?	M-WWT109-?
Preis in Euro	131,-	136,-	141,-	176,-	176,-	179,-	183,-



Produkt	M-WTT1-89 ohne Abbildung	M-WTT2-89	M-WTT99	M-WTT109
Gesamthöhe in cm	89	89	99	109
Etagenhöhen in cm	19 / 39	29 / 29	29 / 39	39 / 39
Ladeflächen	3	3	3	3
Bestell-Nr.	M-WTT1-89-?	M-WTT2-9-?	M-WTT99-?	M-WTT109-?
Preis in Euro	170,-	170,-	173,-	177,-



**Ihrem Rücken
zuliebe:
Rollwagen
benutzen!**

**Alle Varianten sind in
allen 5 Farben bestellbar!**

Lieferzeit der Clever-Carts: ca. 3-5 Werktage

Bei der Bestellung bitte immer statt des Fragezeichens den Farbcode der Farbe angeben, die Sie möchten!

MASTER CART Rollwagen – L-Serie: Die Großen



LK8LE



LK8LE-3



LK8LA

L-Serie: Die großen Mehrzweckwagen

Die Rollwagen wurden für die verschiedensten Zwecke des täglichen Einsatzes – auch für besonders schwere Güter – entwickelt.

Eine hohe Tragkraft von 250 kg pro Wagen sowie die extra große Bodenfläche von 92 cm x 52 cm zeichnen die L-Serie dieser Wagen aus. Eine äußerst stabile Rahmenstruktur durch glasfaserverstärktes Polypropylen sorgen für die hohe Tragkraft und Robustheit der Wagen. Das wird unterstützt durch verstärkte Verbindungsrohre aus Aluminium.

4 hochwertige Lenkrollen, davon 2 mit Doppelstopp. Die Durchmesser der Räder betragen 10 cm, bei spurloser Vollgummibandage.

Zur Info: Hellgraue Wagen sind in der Herstellung teurer als schwarze Wagen! Daher die unterschiedlichen Preise.

Zerlegte Anlieferung – leichte Selbstmontage.

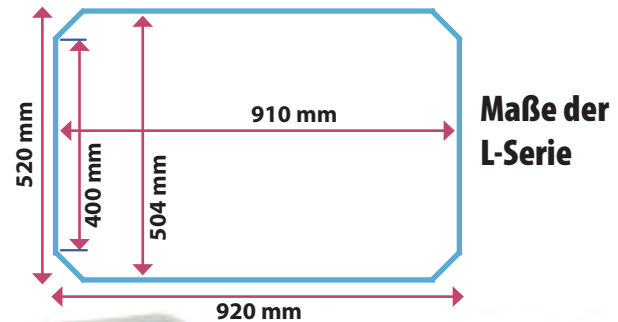

Maße der L-Serie



LK8LA-3

Produkt	Anzahl der Böden	belastbar bis in kg	Rad Ø in cm	Farbe	Höhe x Breite x Tiefe in cm	Etagenhöhe in cm	Bestell-Nr.	Preis in Euro
LK8LE	2	250	10	schwarz	95 x 110 x 52	18,4 / 80,0	7050	195,-
LK8LE-3	2	250	10	hellgrau	95 x 110 x 52	18,4 / 80,0	7051	205,-
LK8LA	3	250	10	schwarz	102 x 110 x 52	18,4 / 52,4 / 86,5	7052	241,-
LK8LA-3	3	250	10	hellgrau	102 x 110 x 52	18,4 / 52,4 / 86,5	7053	251,-

Lieferzeit der Master Cart-Serie: ca. 2-3 Werktage

MASTER CART Rollwagen – L-Serie: Die Großen



LK8LF



LK8LEA



LK8LG



LK8LC



LK8LC-3

Die L-Serie – mit Seitenteilen + Rückwänden

Modular aufgebaut mit Seiten- und Rückwänden aus Kunststoff. Stabile Konstruktion durch verstärkte Verbindungsrohre aus Aluminium. 4 hochwertige Lenkrollen, davon 2 mit Doppelstopp. Der Durchmesser der Räder beträgt 10 cm, bei spurloser Vollgummibandage.

Zerlegte Anlieferung – leichte Selbstmontage.

Für Wagen mit verschließbaren Türen.

Produkt	Anzahl der Böden	belastbar bis in kg	Rad Ø in cm	Farbe	Höhe x Breite x Tiefe in cm	Etagenhöhe in cm	Best.-Nr.	Preis in Euro
LK8LF mit Seitenwänden	2	250	10	schwarz	95 x 110 x 52	18,4 / 80	7060	255,-
LK8LEA mit Seitenwänden + Rückwand	2	250	10	schwarz	95 x 110 x 52	18,4 / 80	7061	289,-
LK8LG mit Seitenwänden	3	250	10	schwarz	102 x 110 x 52	18,4 / 52,4 / 86,5	7062	295,-
LK8LC mit Seitenwänden + Rückwand	3	250	10	schwarz	102 x 110 x 52	18,4 / 52,4 / 86,5	7063	324,-
LK8LC-3 mit Seitenwänden + Rückwand	3	250	10	hellgrau	102 x 110 x 52	18,4 / 52,4 / 86,5	7064	334,-

Lieferzeit der Master Cart-Serie: ca. 2-3 Werktage

Alle Preise netto zzgl. gesetzl. MwSt.

Langkavel Office + Lab • Rodenbacher Chaussee 6 • 63457 Hanau • Telefon 06181 918215 • Fax 06181 300727 • www.langkavel.de • info@langkavel.de

MASTER CART Rollwagen – Die Standard-Serie

mit hoher Tragkraft



LK8E
auch in hellgrau erhältlich
als LK8E-3



Maße der Standard-Serie

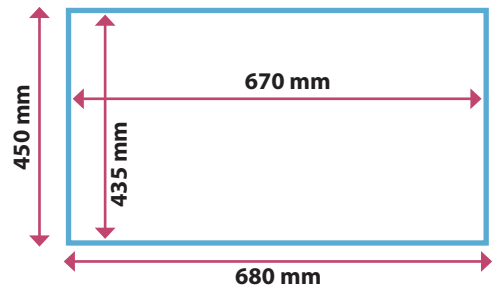

Produkt	Anzahl der Böden	belastbar bis in kg	Rad Ø in cm	Farbe	Höhe x Breite x Tiefe in cm	Bestell-Nr.	Preis in Euro
LK8ES	2	250	10	schwarz	95 x 85 x 48	7100	161,-
LK8E	2	250	10	schwarz	95 x 85 x 48	7110	165,-
LK8E-3 ohne Abb.	2	250	10	hellgrau	95 x 85 x 48	7111	175,-
LK8A	3	250	10	schwarz	100 x 85 x 48	7112	181,-
LK8A-3	3	250	10	hellgrau	100 x 85 x 48	7113	191,-
LK8I	4	250	10	schwarz	108 x 85 x 48	7114	249,-
LK8I-3	4	250	10	hellgrau	108 x 85 x 48	7115	259,-

Lieferzeit der Master Cart-Serie: ca. 2-3 Werktage

Fahrbare Vitrine

So mobil diese Vitrine ist, so vielfältig sind ihre Einsatzmöglichkeiten.

Erhältlich als Standmodell (V2F) oder fahrbar (V2R).

4 leichtgängige Rollen halten das fahrbare Modell beweglich (2 Rollen mit Bremsvorrichtung).

Die Flächenbelastung je Glasboden beträgt ca. 25 kg, keine Punktbelastung.

Alle Scheiben aus Sicherheitsglas!

Fahrbare Alu-Vitrine
2 verstellbare Dickglasböden
Bestell-Nr. V2R-SG 1.015,- €

Feststehende Alu-Vitrine mit Füßen
(ohne Abb.) 2 verstellbare Dickglasböden
Bestell-Nr. V2F-SG 994,- €

Zubehör: Verstellbare Füße, 1 Satz
Bestell-Nr. STELL 19,- €

Beleuchtung BEL 4/3
für Vitrinen mit 3 Ebenen – 3 Strahler
Bestell-Nr. Bel 4/3 174,- €



Weitere Vitrinen (nicht rollbar) finden Sie in unserem speziellen Vitrinen-Katalog. Bitte fordern Sie ein Exemplar an. Im Internet finden Sie den Spezial-Katalog auf www.langkavel.de/Vitrinen

Wir führen in unserem Programm auch Vitrinen
in unterschiedlichsten Ausführungen – auch ohne Rollen.
Bitte fordern Sie zur weiteren Information
den Spezialkatalog „VITRINEN“ als gedruckte Version an.

Muss es schnell gehen, können Sie den Katalog auch als PDF-Dokument mit dem
Stichwort „VITRINEN“ anfordern. Sie erhalten dann umgehend den Katalog per Mail.
Mail an info@langkavel.de

Einen weiteren Langkavel-Spezialkatalog gibt es zum
Thema „Computer-/Medienmöbel“, den Sie als gedruckte Version anfordern können.
Dort finden Sie neben den hier im Katalog abgebildeten rollbaren Lösungen
weitere Produkte vom PC-Arbeitsplatz bis zum rollbaren Multimedia-Center.

Auch hier gilt, falls es schnell gehen soll: einfach eine Mail an info@langkavel.de
schicken mit dem Stichwort „Computer/Medienmöbel“
und wir senden Ihnen unseren Katalog als PDF umgehend zu.

ESD-Wagen

- ESD = Electrostatic Discharge Elektrisch leitfähige Ausführung
- Stahlrohr und Profilstahl geschweißt, elektrisch leitfähig, pulverbeschichtet, schiefergrau; Schraub- und Steckkonstruktion
- Böden aus elektrisch leitfähiger Holzwerkstoffplatte nach DIN 68765, hellgrau
- 2 Lenk- und 2 Bockrollen
- Vollgummibereifung, elektrisch leitfähig, Naben mit Rollenlager, Feststeller an den Lenkrollen gemäß EN 1757-3

Modell 3

Kästen aus elektrisch leitfähiger Holzwerkstoffplatte nach DIN 68765, hellgrau. Böden mit 5 mm hohem Rand, Kästen mit 45 mm hohem Rand.

Kasteninnenabmessungen

1860: 81 x 44,5 x 4,5 cm

1861: 96 x 54,5 x 4,5 cm

Tragkraft der Wannen: 80 kg

Modell 4

Tragkraft obere Ladefläche: 200 kg

Modell 5

Tragkraft obere und mittlere Ladefläche: 200 kg

Modell 6

Tragkraft pro Einlegeboden: 50 kg

Lieferzeit ESD-Wagen: ca. 8-10 Werktage

Weitere ESD-Wagen finden Sie bei uns im Internet

unter www.langkavel.de

In unserem Web-Shop gibt es auch immer wieder

Sonderangebote oder Ausstellungswagen.

Schauen Sie einfach mal vorbei!



1 / 1a / 2 Schiebebügelwagen

1 – Ladefläche 100 cm x 60 cm

1a – Ladefläche 100 cm x 70 cm

2 – Ladefläche 120 cm x 80 cm



3 / 3a – Tischwagen mit Wanne

3 – Ladefläche 85 cm x 50 cm

3a – Ladefläche 100 cm x 60 cm



4 / 4a – Tischwagen mit 2 Böden

4 – Ladefläche 100 cm x 60 cm

4a – Ladefläche 100 cm x 70 cm



5 / 5a – Tischwagen mit 3 Böden

5 – Ladefläche 85 cm x 50 cm

5a – Ladefläche 100 cm x 60 cm

6 / 6a – Etagenwagen mit 4 Böden



Modell	Bestell-Nr.	Tragkraft in kg	Rad-ø in cm	Ladefläche L x B in cm	Außenmaße L x B x H in cm	Anzahl Böden	Etagenhöhen in cm	Eigengewicht in kg	Preis in Euro
1	F9501	500	20	100 x 60	112 x 60,9 x 99	1	27	30	333,-
1a	F9502	500	20	100 x 70	112 x 70,9 x 99	1	27	33	353,-
2	F9503	400	20	120 x 80	97 x 50,9 x 95	1	22	30	399,-
3	F1860	300	12,5	85 x 50	98 x 50,9 x 102	2	19,5 / 82	29	362,-
3a	F1861	300	12,5	100 x 60	113 x 60,9 x 102	2	19,5 / 82	36	408,-
4	F9401	500	20	100 x 60	119 x 60,9 x 90,5	2	27 / 90,5	47	508,-
4a	F9402	500	20	100 x 70	119 x 70,9 x 90,5	2	27 / 90,5	52	531,-
5	F1850	300	12,5	85 x 50	98 x 50,9 x 102	3	21 / 52 / 83	28	473,-
5a	F1851	300	12,5	100 x 60	113 x 60,9 x 102	3	21 / 52 / 83	35	527,-
6	F9200	500	16	85 x 50	Höhe 145,5	4	22/58,5/ 94,5/130,5	48	504,-
6a	F9201	600	20	100 x 60	Höhe 150	4	27 / 63 / 99 / 135	65	626,-



Klappwagen

- Klappbare Wagen, Schiebebügel auf Plattform klappbar
- 2 Lenk- und 2 Bockrollen
- Vollgummibereifung, Naben mit Rollenlager, Feststeller an den Lenkrollen gemäß EN 1757-3

Modell 1/1a: Stahl

Stahlrohrwagen, pulverbeschichtet, mit Holzwerkstoffplatten, Oberfläche Buchendekor

Modell 2/2a: Aluminium

Alurohrwagen, mit Aluplattform

Modell 3/3a: Ganzstahlwagen*

Plattform aus Stahlrohr gepresst, pulverbeschichtet blau RAL 5007 mit aufgeklebtem Antirutschbelag

* nicht in Deutschland gefertigt



Klapp-Paketroller

- Aluminium-Stahlrohrkonstruktion mit Aluminium-Schaufel und hochwertigen Kunststoffteilen
- Griffbügel aus handsympatischem rutschsicherem Material
- Elastisches Spannband und Spannleiste zur Sicherung des Transportgutes
- Schaufel und Räder mit einem Handgriff an- und abklappbar, Griffholm einschiebbar
- Abmessungen zusammengeklappt: (H x B x T in cm)
3 = 59,5 x 39,0 x 5,0
4 = 76,5 x 48,8 x 6,4
5 = 85,5 x 66,0 x 13,5
- in wenigen Sekunden einsatzbereit

Modell 4 und 5

- Räder mit Polymerbereifung blaugrau „spurlos“, Naben mit Rollenlager

Modell 6

- Räder mit Luftbereifung



leichter Transport



schneller Aufbau

Lieferzeit der fetra-Produkte: ca. 6-8 Werktage

Modell	Bestell-Nr.	Tragkraft in kg	Rad-ø in cm	Ladefläche L x B in cm/Höhe	Außenmaße L x B x H in cm	Eigengewicht in kg	Preis in Euro
1 – Stahl	F1132	150	12,5	72 x 45 / 19 hoch	81,5 x 47,0 x 93,0	16	149,-
1a – Stahl	F1154	250	16,0	90 x 60 / 24 hoch	99,5 x 62,0 x 96,5	25	180,-
2 – Alu	F1133	150	12,5	72 x 45	81,5 x 47,0 x 93,0	11	238,-
2 a– Alu	F1134	150	16,0	90 x 60	99,5 x 62,0 x 96,5	18	310,-
3– Ganzstahl*	F3100	150	10,0	74 x 48 / 14 hoch	76,0 x 49,5 x 86,0	12,5	75,-
3 a– Ganzstahl*	F3101	250	12,5	91 x 61	92,0 x 63,0 x 86,0	18,5	108,-
4 – Alu/Kunststoff	F1730	50	12,7 x 3,0	30 x 38,5	39,0 x 103 (B x H)	3,2	72,-
5 – Alu/Kunststoff	F1732	125	17,0 x 3,5	32 x 48,0	48,8 x 109 (B x H)	5,2	99,-
6 – Alu/Kunststoff	F1735	250	22,0 x 7,0	45 x 59,5	66,0 x 119 (B x H)	12,6	223,-



Stahlrohrkarren

- Handliche Stahlrohrkarren mit Stahlblech-schaufeln
- stabile Schweißkonstruktion
- pulverbeschichtet brillantblau RAL 5007
- Sicherheitsgriffe
- Räder wahlweise mit Vollgummi- oder Luftbereifung, auf Kunststoff-Felgen, Naben mit Rollenlagerung
- Modell 2 und 3 mit auswechselbaren Kunststoff-Gleitkufen
- zerlegte Anlieferung

Modell 7

Stabile Schweißkonstruktion, mit Stahlblech-schaufel, pulverbeschichtet, nur blau RAL 5007. Sicherheitsgriffe. Zerlegte Anlieferung. Mit 2 dreiarmligen Rad-Sternen, jeweils 3 TPE-Räder 160 mm Ø. Bügel oben und Querstreben durchgebogen. Für den sicheren Transport von runden Gütern, wie Rollen, usw.

Modell 8

Stuhlkarren zum Transport von gestapelten Stühlen aus einer Kombination Stahlkarre und einem Traggestell aus Stahlrohr, das leicht einhängbar, stufenlos höhenverstellbar und selbsthemmend ist. Die Tragrohre sind mit einem Schutzschlauch überzogen. Die Karre ist jederzeit für andere Transporte einsetzbar. Das Traggestell kann in Ruhestellung an den Holmen eingehängt werden. Die Fixierung erfolgt durch Klettband.

Modell	1	2	3	4	5	6	7	8
Ausführung Stahl	Stahlrohrkarre	Stapelkarre	Stapelkarre	Sackkarre	Sackkarre	Stapelkarre	Treppenkarre	Stuhlkarre
Tragkraft in kg	200	300	350	300	250	300	200	300
Gesamtmaße H x B in cm	115 x 57	130 x 58	120 x 62	130 x 58	115 x 59	130 x 58	130 x 59	130 x 58
Schaufel B x L in cm	32 x 25	32 x 25	45 x 15	48 x 30	40 x 15	48 x 30	32 x 25	32 x 25
Vollgummi/Rad ø in cm	25 x 6	25 x 6	25 x 6	25 x 6	25 x 6	25 x 6	2 Radsterne	25 x 6
Luftbereifung Rad ø in cm	26 x 8,5	26 x 8,5	26 x 8,5	26 x 8,5	26 x 8,5	26 x 8,5	TPE-Räder	26 x 8,5
Bestell-Nr. Luftbereifung	FB 1125L	FB 1330L	FB 1215L	FB 1331L	FB 1115L	FB1326L	-	FB 1335L
Bestell-Nr. Vollgummi-Reifen	FB 1125V	FB 1330V	FB 1215V	FB 1331V	FB 1115V	FB 1326V	TK 1325	FB 1335V
Preis in Euro	99,-	139,-	139,-	161,-	107,-	147,-	211,-	167,-

Lieferzeit der fetra-Produkte: ca. 6-8 Werktage

Aluminiumkarren

- Karren aus Aluminiumrohr mit anschraubbaren Aluminiumschaufeln, dadurch einfach austauschbar
- sehr leicht und handlich
- Luftbereifung auf Kunststoff-Felgen
- Naben mit Rollenlagerung
- Modell 4 und 8 mit auswechselbaren Kunststoff-Gleitkufen
- zerlegte Anlieferung



Modell	1	2	3	4	5	6	7
Ausführung Aluminium	Alukarre	Alukarre	Alukarre	Alukarre	Alukarre	Alukarre	Alukarre
Tragkraft in kg	150	150	200	150	200	200	200
Gesamtmaße H x B in cm	115 x 59	115 x 59	130 x 59	115 x 59	130 x 59	130 x 59	130 x 59
Schaufel B x L in cm	40 x 15	48 x 30	32 x 25	32 x 25	32 x 25	48 x 30	48 x 30
Bereifung	Luft	Luft	Luft	Luft	Luft	Luft	Luft
Rad ø in cm	26 x 8,5	26 x 8,5	26 x 8,5	26 x 8,5	26 x 8,5	26 x 8,5	26 x 8,5
Bestell-Nr.	FA 1115L	FA 1116L	FA 1330L	FA 1125L	FA 1325L	FA 1326L	FA1331L
Preis in Euro	169,-	179,-	179,-	149,-	174,-	197,-	202,-

Lieferzeit der fetra-Produkte: ca. 6-8 Werktage

Auf Wunsch mit Vollgummibereifung ohne Mehrpreis bestellbar. Bitte bei der Bestellnummer der Karre das „L“ durch ein „V“ ersetzen.

Alle Preise netto zzgl. gesetzl. MwSt.

Langkavel Office + Lab • Rodenbacher Chaussee 6 • 63457 Hanau • Telefon 06181 918215 • Fax 06181 300727 • www.langkavel.de • info@langkavel.de

Rechnungsadresse/Bestelleradresse

Kunde ja nein

Kundennummer _____ Unsere Auftragsnummer _____

Firmenname _____

Besteller (Name, Vorname) _____

Abteilung _____ E-Mail _____

Straße _____

PLZ/Ort _____

Telefon _____ Fax _____

evtl. abweichende Lieferadresse

Firma _____

Straße _____

PLZ/Ort _____

Bestell-Nr.	Farbe	Artikel-Bezeichnung	Anzahl	Einzelpreis in Euro	Gesamtpreis in Euro

Sollten Sie größere Stückzahlen benötigen, sprechen Sie uns bitte bzgl. eines entsprechenden Mengenrabatts persönlich an.

Alle Katalog-Preise in Euro netto, zzgl. MwSt.

Zusätzliche Versand- und Verpackungskosten innerhalb Deutschlands: 4,20 € netto pro Rollwagen bei Katalogbestellung!

Gesamt netto in €

zzgl. MwSt. in €

Gesamtpreis in €

zzgl. Versandkosten

Vielen Dank für Ihren Auftrag! Datum _____ Unterschrift/Stempel _____

Lieferbedingungen: Alle Preise in Euro zzgl. MwSt., frei Lager Hanau, einschließlich Verpackung. Bei Versand zzgl. Fracht- und Verpackungskosten von 9,50 € netto pro Rollwagen innerhalb Deutschlands. Preise gültig ab Erscheinen des Katalogs Nr. 15 bis zum Erscheinen des nächsten Katalogs. Preisänderungen aufgrund von Schwankungen der Rohstoffpreise, technische Änderungen sowie Druckfehler behalten wir uns vor. Zwischenverkauf vorbehalten, druckbedingte Farbabweichungen möglich. Lieferung nur aufgrund unserer allgemeinen Liefer- und Zahlungsbedingungen. Unsere Angebote gelten ausschließlich für den gewerblichen und beruflichen Bedarf. Die Ware bleibt bis zur vollständigen Bezahlung unser Eigentum. Zahlung innerhalb von 10 Tagen netto ohne Abzug. Gerichtsstand ist Hanau. Umsatzsteuer-Identnummer: DE251102296.